



機器総合カタログ

精密電子産業

	ページ
フロー図	
装置用 クリーン機器	4 ~ 5
設備用 クリーン機器	6 ~ 7
装置用 クリーン機器	
ケンブリッジ・ファンフィルタユニット	
ネオストリーム シリーズ	
ネオストリーム クラシック.....	8 ~ 9
ネオストリーム シンライン.....	10
ネオストリーム ピコ.....	11
クリーンブース	
ケンブリッジ・クリーンブース.....	12 ~ 13
イオンガン	
ビームタイプ、バータイプ.....	14 ~ 15
オムニサイクル	
Nタイプ	16
微差圧表示器	
ケンブリッジ・微差圧表示器.....	17
設備用 クリーン機器	
エアシャワー	
ケンブリッジ・エアシャワー.....	18 ~ 21
パスボックス	
ケンブリッジ・パスボックス.....	22 ~ 23
天井吹出しフィルタユニット	
ケンブリッジ・ラミネーターフローサブライユニット.....	24 ~ 25
天井吹出しファン付フィルタユニット	
ケンブリッジ・ラミネーターフローシーリングユニット	26 ~ 27
自動巻取型エアフィルタ	
ケンブリッジ・ロールフィルタ.....	28 ~ 29
外気処理ユニット	
ケンブリッジ・フィルタユニット.....	30 ~ 31
ケンブリッジ・C-ロックユニット.....	32 ~ 33

	ページ
フィルタ	
OUTGAS 対策フィルタ設置例	34 ~ 35
資料	
技術資料	36 ~ 37
関連規格	
UL・FM・SEMI・CE・RoHS	38

ネオストリーム クラシック
P8 ~ 9 掲載



- ・モジュール化により、短納期・低価格異形サイズにも対応可能
- ・DC FAN の採用により省エネ
- ・酸・アルカリ・有機・その他のアウトガス対策可

使用例

- ・コータ・デベロッパー用
解像不良対策ケミカルフィルタ搭載可能
- ・熱拡散炉用
結晶・欠陥などの対策ケミカルフィルタ搭載可能
- ・露光装置用
解像不良対策ケミカルフィルタ、
光学系のくもり対策ケミカルフィルタ搭載可能
- ・洗浄装置内部クリーンアップ用
耐薬品型の PTFE、SUS 枠のフィルタ搭載可能
- ・ローダー用
- ・ストッカー用

ガス除去ファンユニット



製造装置内部からの排気エアに含まれる有害ガスをケミカルフィルタにて処理します。

パーティクルカウンター



クリーン機器のリーク測定やクリーンルームの清浄度を測定します。関連製品として、清浄度集中監視用センサーなどラインアップしております。

ネオストリーム ピコ
P11 掲載



・極小スペースのクリーン化に最適

ネオストリーム シンライン
P10 掲載



・ユニット高 130mm の薄型設計 (フィルタ含む)

クリーンブース
P12 ~ 13 掲載

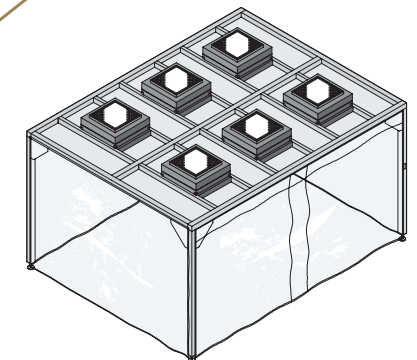

・ウェーハ検査装置のクリーンアップ
・その他局所クリーンアップ
・ケミカルフィルタ、GIGA フィルタ (低ボロン) との組合せも可能

オムニサイクル
P16 掲載



FOUP 内部の気流制御を行い、25 枚の Wafer の全表面を均一に短時間で N₂Gas に置換します。

簡易クリーンベンチ



検査用、詳細作業用に最適です。ダウンフロー、テーブルの有無など各種オプションが可能です。

クリーン エア サプライ



各種生産装置へ供給される空気源中の、塵埃やガス成分を除去する為のラインフィルタです。ULPA フィルタと、ケミカルフィルタの組合せが可能です。

イオン ガン
P14 ~ 15 掲載

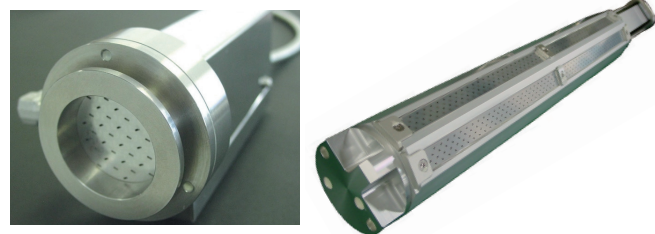

イオン化されたクリーンエアにより、ウェーハ表面やガラス基板表面の静電気を除去します。

ケミカルフィルタチャンバー



装置内部へのケミカル汚染防止用チャンバーです。装置への給気エアをケミカルフィルタにて処理します。

ラミネーターフローシーリングユニット
P26 ~ 27 掲載

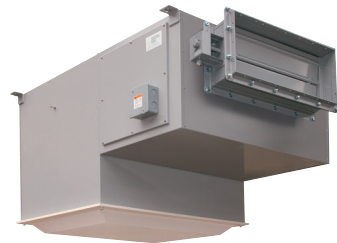

ファン付フィルタユニット
ダクト接続タイプと循環タイプの
選択が可能です。低騒音タイプも
ラインアップされています。

ラミネーターフローサブライユニット
P24 ~ 25 掲載

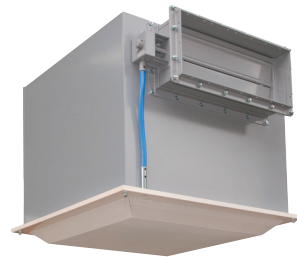

HEPA フィルタ用 BOX
設計風量に合わせた選択が
可能です。VD 付、差圧計付など
各種オプションに対応いたします。

天井用ファンフィルタユニット



大風量タイプからケミカルフィルタ
搭載タイプなどさまざまな仕様
に対応いたします。

エアシャワー
P18 ~ 21 掲載



準清浄域への人、製品の流通
汚染を防止します。大容積と
自動扉によりスムーズな流通が
可能です。

クリーンシューズロッカー



ファンフィルタユニットを搭載した
クリーンシューズ用ロッカーです。
無塵環境で多数のシューズを
管理できます。

フィルタユニット
P30 ~ 31 掲載



外気の SOx、NOx を処理します。
高濃度ガスの除去に適し、メンテ
ナンスの容易なトレイタイプを使用
しています。

C-ロックユニット
P32 ~ 33 掲載



プレフィルタを内蔵した外気の粗塵
処理用チャンバーです。メンテナンスの
容易なサイドサービス方式により、
フットプリントが小さいのが特長です。

ロールフィルタ
P28 ~ 29 掲載

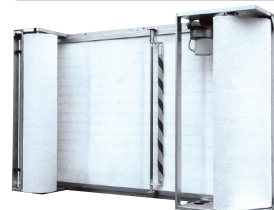

自動巻取式の外気処理フィルタ
ユニットです。縦形・横形の選択が
可能です。外調器取付用の内蔵型も
ラインアップされています。

シールフロー シリーズ



ダクト接続型のフィルタユニットです。

エアシャワー
P18 ~ 21 掲載



扉のインターロック、室内クリーン
アップ、自動扉付など各種
オプションに対応いたします。

パスボックス
P22 ~ 23 掲載



庫内クリーンアップ、エア
シャワー付、コンベア等の
取り合いに対応いたします。

ガーメントロッカー



ファンフィルタユニットを搭載した
無塵着用ロッカーです。帯電防止
カーテンを採用した事で、出し入れが
しやすく、多数の無塵着を管理できます。

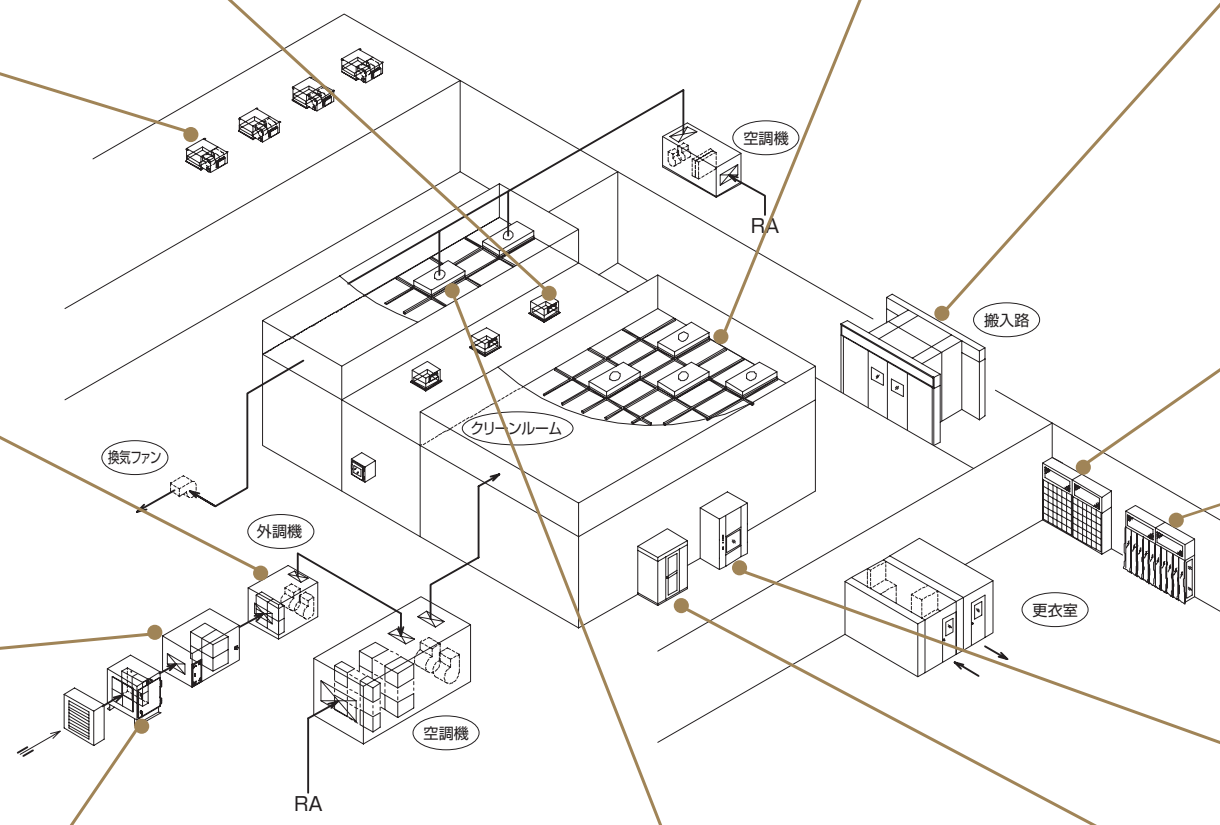

ネオストリーム クラシック Neo-Stream Classic

特長



1. モジュール化により短納期化を実現
2. 1mm 刻みのサイズ対応
3. 低消費電力ファン (DC FAN) 採用による省エネ化※ 1 (低ランニングコスト)
4. 安全設計 (DC FAN 採用) 焼損防止対策品
5. 10 分程度で FAN 交換可能
6. ケミカルフィルタの搭載可能
7. 単相 / 3 相仕様
8. CE マーキング宣言
9. RoHS 指令対応

仕様

相数	単相	3相
定格電圧	AC100V / 200V / 230V	AC200V / 230V
許容範囲	85 ~ 264V	170 ~ 253V
表示灯	電源 / 運転 / アラーム (専用基板パネル)	電源 / 運転 / アラーム
風量調整	16 変速: 0 ~ F (専用基板パネル)	16 変速: 0 ~ F
その他	電源端子台・アラーム端子台	

参考風量

相数	寸法 (mm)		MAX 風量 (m ³ /min)	重量 (kg)
	奥行き	幅		
単相	500	500	6.9	約 13
	610	610	10.2	約 15
	610	915	19.2	約 22
	610	1220	20.4	約 24
3相	610	915	16.6	約 26
	610	1220	31.0	約 39
	762	1220	32.4	約 41
	915	1220	33.3	約 44

上記はフィルタが PTFE GIGA 65mm 厚み品の場合です。

※ 1 省エネ

処理風量 20m³/min の場合にて比較

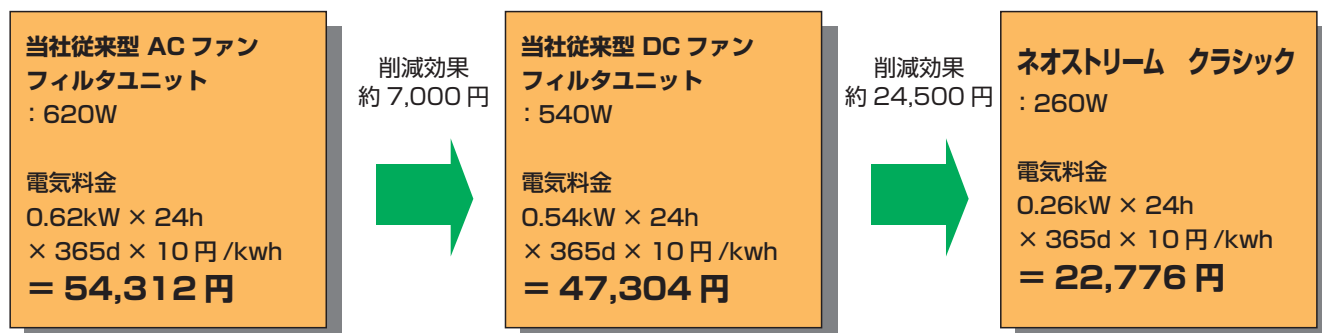

各部詳細

モジュール化によるシンプルな構造

装置に搭載したまま、ファンメンテナンスが可能

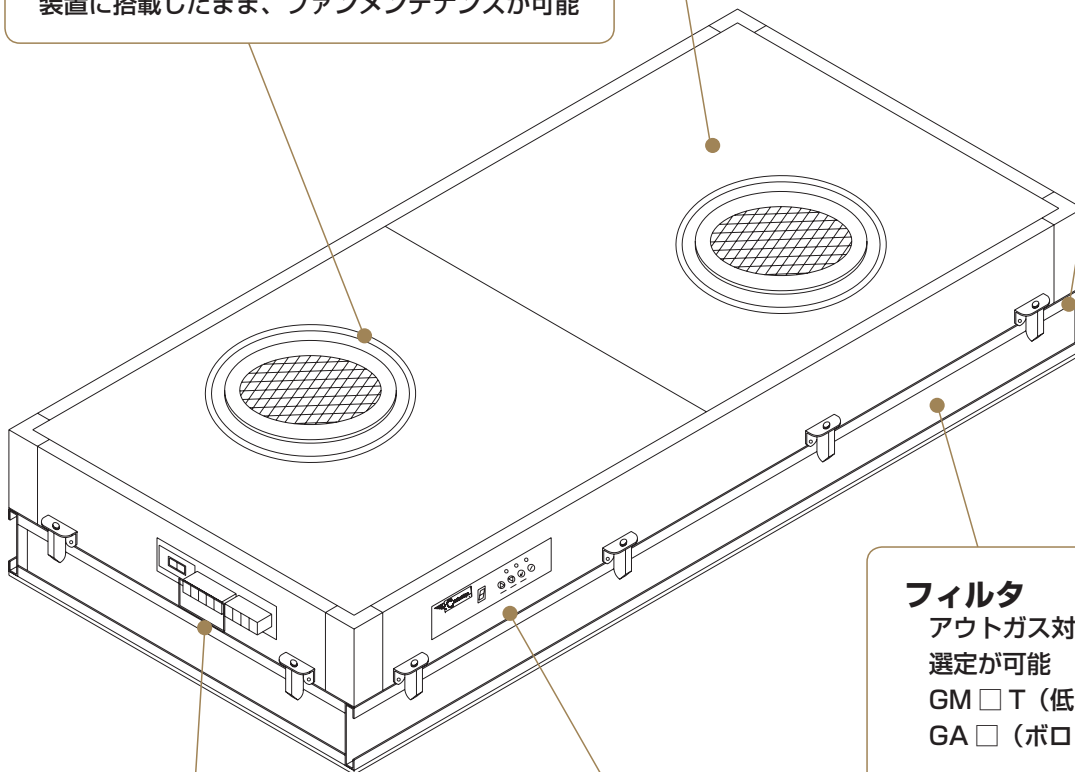

ケミカルフィルタ

対象ガス（有機系、アルカリ系、酸系等）に対するケミカルフィルタの搭載が可能

ケンブリッジ・ケミアレスト CBM タイプ

フィルタ

アウトガス対策フィルタなどの選定が可能

GM □ T（低ボロン・低有機）

GA □（ボロンレス）等

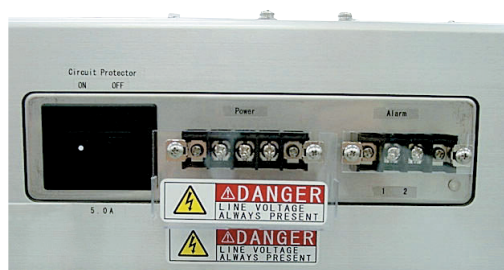

標準端子台パネル

（電源端子台・アラーム端子台、サーキットプロテクタ）
任意の位置に取付可能



標準操作パネル(単相仕様)

（16段階スピードコントローラー表示灯）
任意の位置に取付可能

ネオストリーム シンライン Neo-Stream ThinLine



特 長

1. シンプル設計
2. ユニット高 130mmの薄型設計(フィルタ含む)
3. 安全設計 (DC FAN 採用)
焼損防止対策品
4. マルチ電源
単相 85 ~ 264V の範囲で使用可能
5. フレキシブル固定
固定金具が移動でき、任意の箇所に取付可能
吊下げ固定にも対応可能
6. RoHS 指令対応

仕 様

本 体	材 質	アルミニウム
	電 源	AC 単相 85 ~ 264V
	その他	電源端子台

代表特性

寸 法	610 ^W × 1220 ^D × 130 ^H (mm)
フィルタ※	HEPA 0.3 μ m 99.99% 以上
風 量	20m ³ /min (0.49m/s)
電 力	140W
重 量	約 16kg

※各種フィルタに対応可能

ネオストリーム ピコ Neo-Stream Pico

特長

極小スペースのクリーン化に最適



仕様

本体	材質	アルミニウム / アルマイト処理	
電源		AC 単相 100V	DC24V
その他		電源ランプ	

代表特性

入力：AC 単相 100V 時

寸法	100 ^W × 100 ^D × 110 ^H (mm)
フィルタ※	PTFE HEPA 0.3 μ m 99.99% 以上
風量	0.07m ³ /min (0.30m/s)
電力	0.25A
重量	約 2kg

※各種フィルタに対応可能

ケンブリッジ・クリーンブース Cambridge Clean Booth

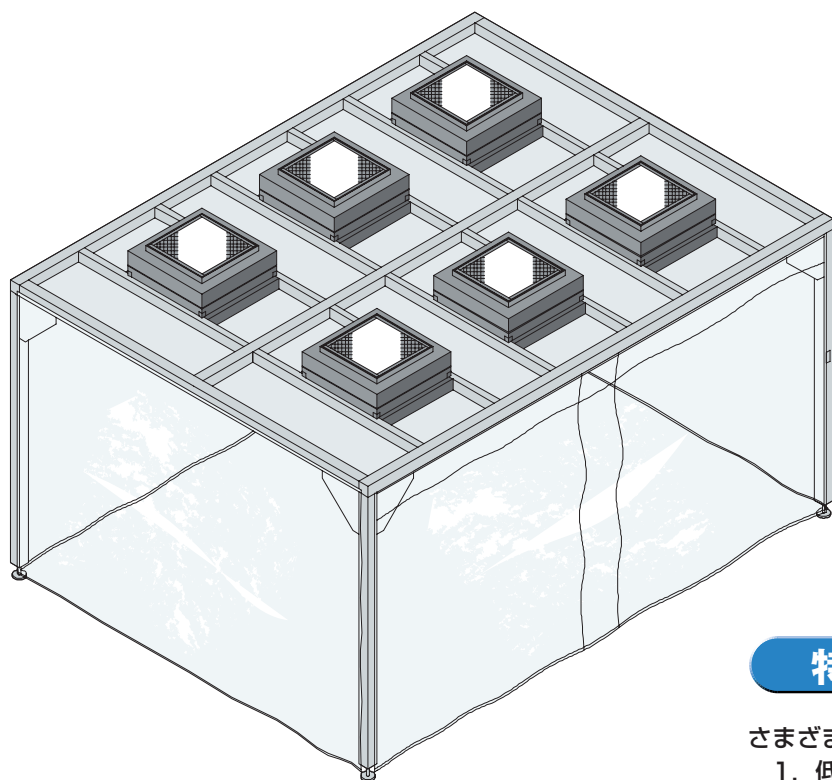

特 長

さまざまなニーズに対応

1. 低価格・短納期対応品（アルミフレーム品）もラインアップ
2. 設置空間に合わせたオーダーメイド設計
3. 最新クリーンルームでのケミカル対策も可能
ケミカルフィルタ搭載、アウトガス対策フィルタ搭載
4. ブース内圧力調整可能品もラインアップ
ネオストリーム クラシック搭載品※ 1

仕 様

フレーム	アルミニウム アルマイト処理	鋼板製 焼付塗装仕上	SUS304 #400 製
周 囲	帯電防止カーテン 固定式	帯電防止カーテン カーテンレール式	ポリカーボネイト アルミフレーム付・取外可
ファンフィルタ ユニット	610mm × 610mm 風量調整機能選択可能	全面 風量調整機能付	全面 風量調整機能付
フィルタ	HEPA フィルタ 0.3 μm 99.99%以上 プレフィルタ(可洗不織布)	ULPA フィルタ 0.1 μm 99.999%以上 ケミカルフィルタ搭載可能	アウトガス対象品 0.1 μm 99.9997%以上 ケミカルフィルタ搭載可能
電 源	単相 100V	単相 100V / 3 相 200V	単相 100V / 3 相 200V
照 明	トラフ型	トラフ型 / ティアドロップ型	ティアドロップ型
ランプ	非常時警告灯	通電灯・運転灯・アラーム灯	通電灯・運転灯・アラーム灯
特 長	低価格・短納期 組立容易	大スペース	アウトガス対策 高潔浄度

※ 1. 本カタログ P8 に詳細を掲載

仕様ラインアップ・オプション

照明
 トラフ型
 ティアドロップ型
 イエローランプ

電源
 3相200V
 単相100V

ファンフィルタユニット
 風量固定タイプ
 風量可変機能付タイプ

フィルタ
 HEPA
 ULPA
 ~アウトガス対策製品~
 GIGA MASTER
 PTFE GIGA

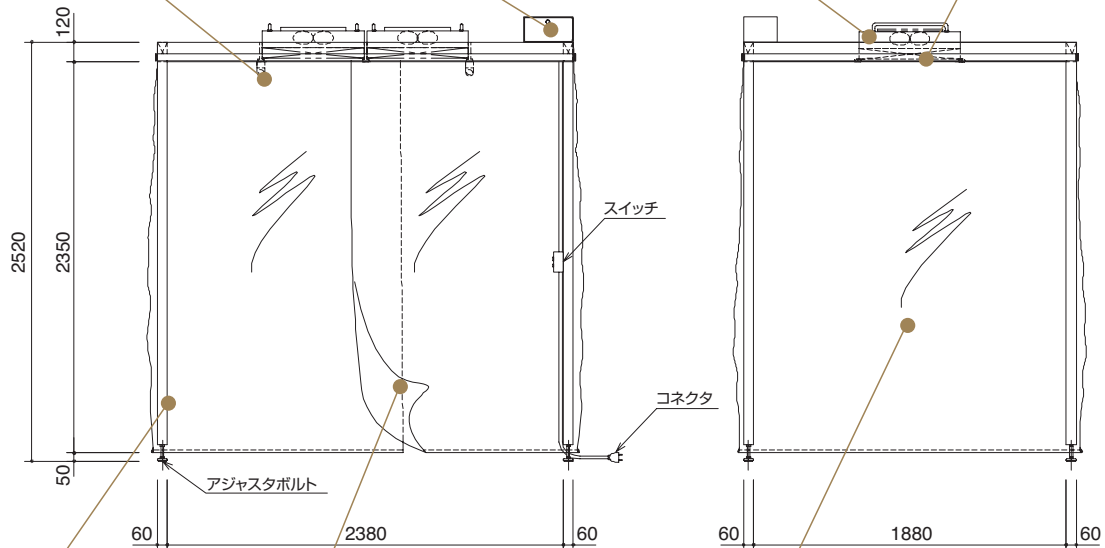

フレーム
 鋼板製
 SUS304製
 アルミ製

出入口
 カーテン式
 アコーディオンカーテン式
 スライド扉
 引き戸

周囲パネル仕様
 帯電防止カーテン
 ポリカーボネイト
 アクリル

ケミカルフィルタ搭載
 酸性ガス
 アルカリ系ガス
 有機系ガス

清浄度クラス
 クラス 10
 クラス 100
 クラス 1000

表示灯
 運転ランプ
 アラームランプ
 通電ランプ

オプション部品
 差圧計
 差圧スイッチ
 キャスター
 コンセント
 イオナイザー
 EMO スイッチ

設置例



イオンガン(軟 X 線リークフリーのイオナイザー) IonGun

ビームタイプ

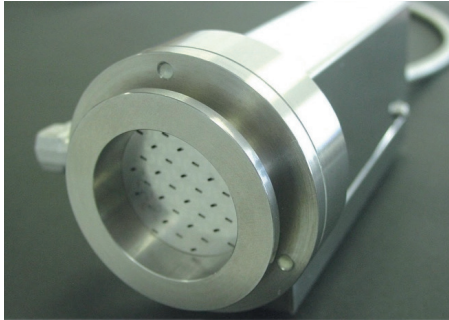

特長

1. パーティクルフリーのイオナイザー
イオン源からのパーティクル発生がない
フィルタは内蔵していません、クリーンな N₂ or CDA を供給して下さい
2. オーバーチャージが起きない
3. オゾンの発生がない
4. X線遮断シートによる軟 X 線リークフリー構造
管理区域の設置不要、X線管理者が不要
5. 高周波ノイズ対策不要
6. メンテナンス；年 1 回の X 線管交換

仕様

外形寸法	78 ^H × 93 ^D × 164 ^L (mm)
イオン生成方法	軟 X 線によりエアをイオン化する
除電方式	クリーンエアイオンによるブロー
軟 X 線管・管電圧／管電流	DC9.5kV/150 μ A
入力電源	AC100V 50/60Hz
軟 X 線管寿命	平均：8000 時間
エア供給源・圧力／空気量	0.001 ~ 0.2MPa (工場内の高圧ドライエア /CDA)
特徴	SUS ケース内に収納、X 線の漏洩を防止 (専用の遮蔽エリア及び管理エリアが不要)

除電性能

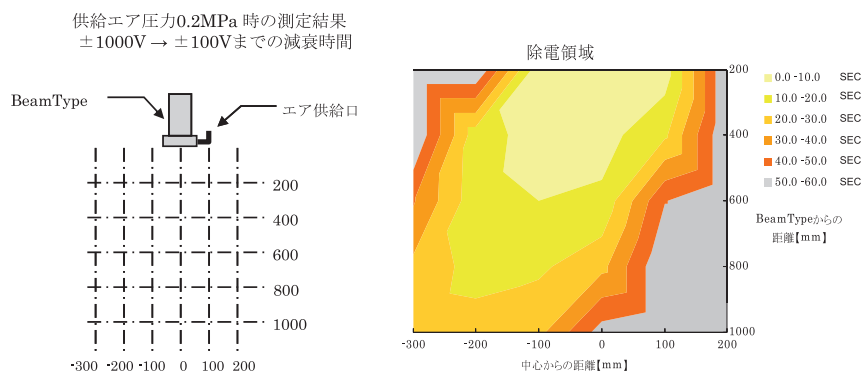

オムニサイクル (FOUP パージシステム) OmniCycle

N-タイプ N₂、
CDA 供給型



特長

3ユニットの構成

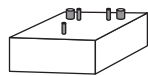

FOUP Stage

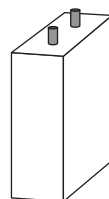

N₂ ガス
制御ユニット

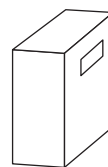

シーケンス
制御ユニット

FOUP Stage

- FOUP Stage には、FOUP 搭載時、あらゆる Type の N₂ ガス供給側及び排気側の Breathing Filter に完全連結 (漏洩無し) されるノズルが装備されています。(特許出願中)
- 1Set の FOUP Stage で異なる Type の FOUP のパージに対応可能です。(1Set の FOUP Stage で、3 Type の FOUP に対応実績有り)
- FOUP Type 自動識別機能装備可。
- 装置及び Stock に組込が容易な Built-in Type です。

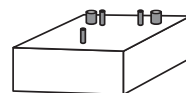

FOUP Stage

N₂ ガス制御ユニット

- FOUP への N₂ ガス供給量及び FOUP からの排気量を別々に制御し、内部の気流制御を行い、25枚の Wafer の全表面を均一に短時間で N₂ Gas に置換します。(特許出願中)
- FOUP への N₂ ガス供給量及び FOUP からの排気量の差を最小限に抑え、Door 部からの N₂ Gas の漏洩を最小限 (FOUP 内圧が陽圧に維持できる量) に抑え、clean room への N₂ Gas 放出量を削減します。
- N₂ Gas 供給量、排気量を Mas Flow Controller で制御することにより、Host からの流量設定が可能です。また、排気側に露点計を装備することにより、FOUP 内部の湿度の Monitor ができます。(RS485)
- FOUP 待機中の N₂ Gas supply base 用に、N₂ Gas 供給量、排気量を手動設定する簡易 N₂ Gas Control Unit も準備しています。(Satellite N₂ Gas Control Unit ; 弊社開発)

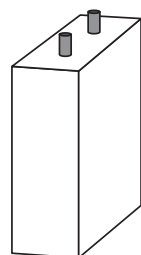

N₂ ガス
制御ユニット

シーケンス制御ユニット

- 小型高性能の Sequence Controller を搭載しています。
 - ・ Host との交信 ;
 - ・ プログラム ; Ethernet
 - ・ N₂ 供給流量、排気流量 ; RS485
 - ・ FOUP 内酸素濃度 ; RS485
 - ・ 搬送 System との交信 ; E84
- Unit 間は CC Link (Mitsubishi) で連結されます。
- GOT による System の操作・監視。

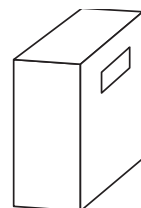

シーケンス制御ユニット

仕様

外形寸法	380 ^W × 400 ^D × 85 ^H (mm)
入力電源	DC24V
エア供給源・圧力/空気量	N ₂ パージ、工場内の高圧ドライエア / CDA 0.001 ~ 0.5 MPa (0.01kgf ~ 5kgf/cm ²)

電源及び制御システムはご要望に応じて別途設計

性能

Measurement Points

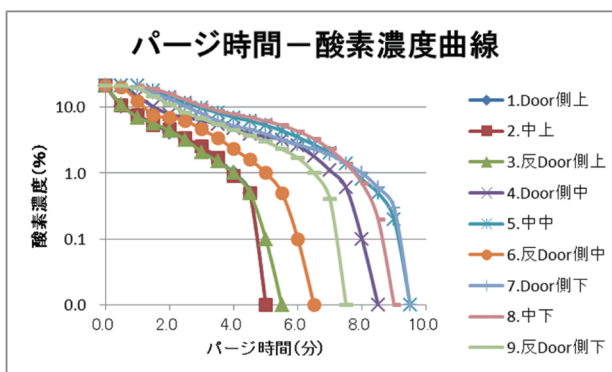
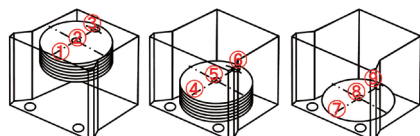

ケンブリッジ微差圧表示器

特長

1. 微差圧の有無を表示 (1Pa 以上)
2. 目で見える管理に最適
3. 構造がシンプル
4. 壁面取付が簡単
5. 透明ポリカーボネート使用

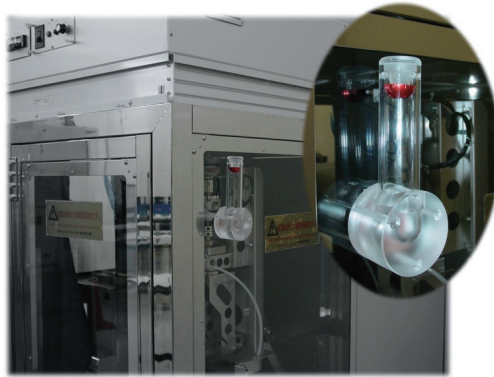

装置への取付例

寸法－陰圧ルーム管理の取付例

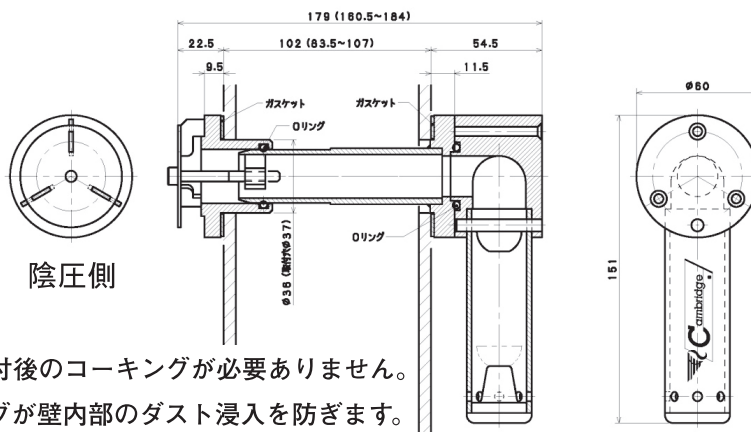

壁への取付イメージ

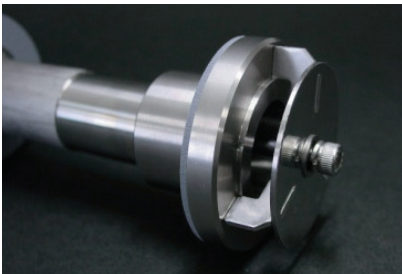

陰圧ルーム管理の取付

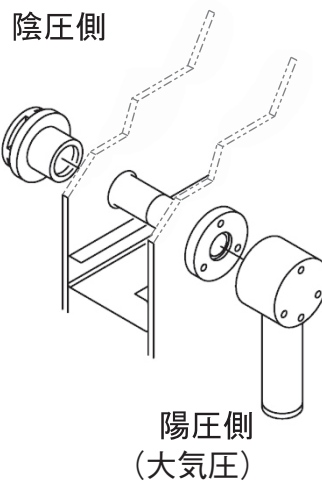

陽圧ルーム管理の取付

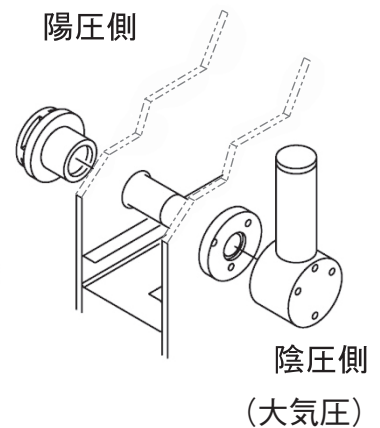

ケンブリッジ・エアシャワー (手動扉) Cambridge Air Shower



CAS1SHF

特 長

1. 風速 25m/s 以上のジェットエアと任意の方向に調節可能な吹出ノズルで効果的に作業衣表面付着塵を除去し、クリーンルーム内への塵埃進入を防ぎます。
2. 利用者の入室をセンサー感知、自動的にシャワー運転します。
3. アウトガス対策可能
4. さまざまなニーズに対応可能

型式説明

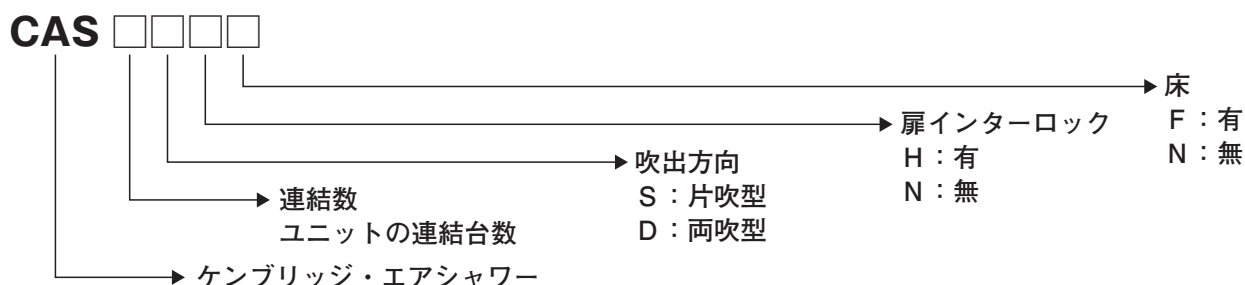

仕 様

本体	材質	鋼板製焼付塗装仕上
	標準色	アイボリー：マンセル 2.5Y9/1
床	材質	SUS304 片研磨仕上
扉	材質	アルミサッシ 腰パネル、透明ガラス
HEPA	捕集効率	0.3 μm シリカ法 99.99% 以上
プレフィルタ	材質	可洗不織布 アルミ枠
電源		3相×200V×50/60Hz
操作パネル		タイマー 照明スイッチ 電源ランプ 非常開スイッチ
吹出風速		25 m/sec 以上

仕様	型式	片吹型			両吹型		
		CAS1SHF	CAS2SHF	CAS3SHF	CAS1DHF	CAS2DHF	CAS3DHF
連結数(連)		1	2	3	1	2	3
外形寸法(mm)		1150 ^W ×1000 ^D ×2100 ^H	1150 ^W ×2000 ^D ×2100 ^H	1150 ^W ×3000 ^D ×2100 ^H	1200 ^W ×1000 ^D ×2100 ^H	1200 ^W ×2000 ^D ×2100 ^H	1200 ^W ×3000 ^D ×2100 ^H
有効寸法(mm)		800 ^W ×1000 ^D ×1900 ^H	800 ^W ×2000 ^D ×1900 ^H	800 ^W ×3000 ^D ×1900 ^H	800 ^W ×1000 ^D ×1900 ^H	800 ^W ×2000 ^D ×1900 ^H	800 ^W ×3000 ^D ×1900 ^H
吹出流量(m ³ /min)		8.7	17.4	26.1	17.4	34.8	52.2
吹出ノズル(個)		6	12	18	12	24	36
照明(灯)		1	2	3	1	2	3
消費電力(W)		310/490	620/980	930/1470	620/980	1240/1960	1860/2940
重量(kg)		約295	約600	約890	約345	約700	約1040

50/60Hz

仕様ラインアップ・オプション

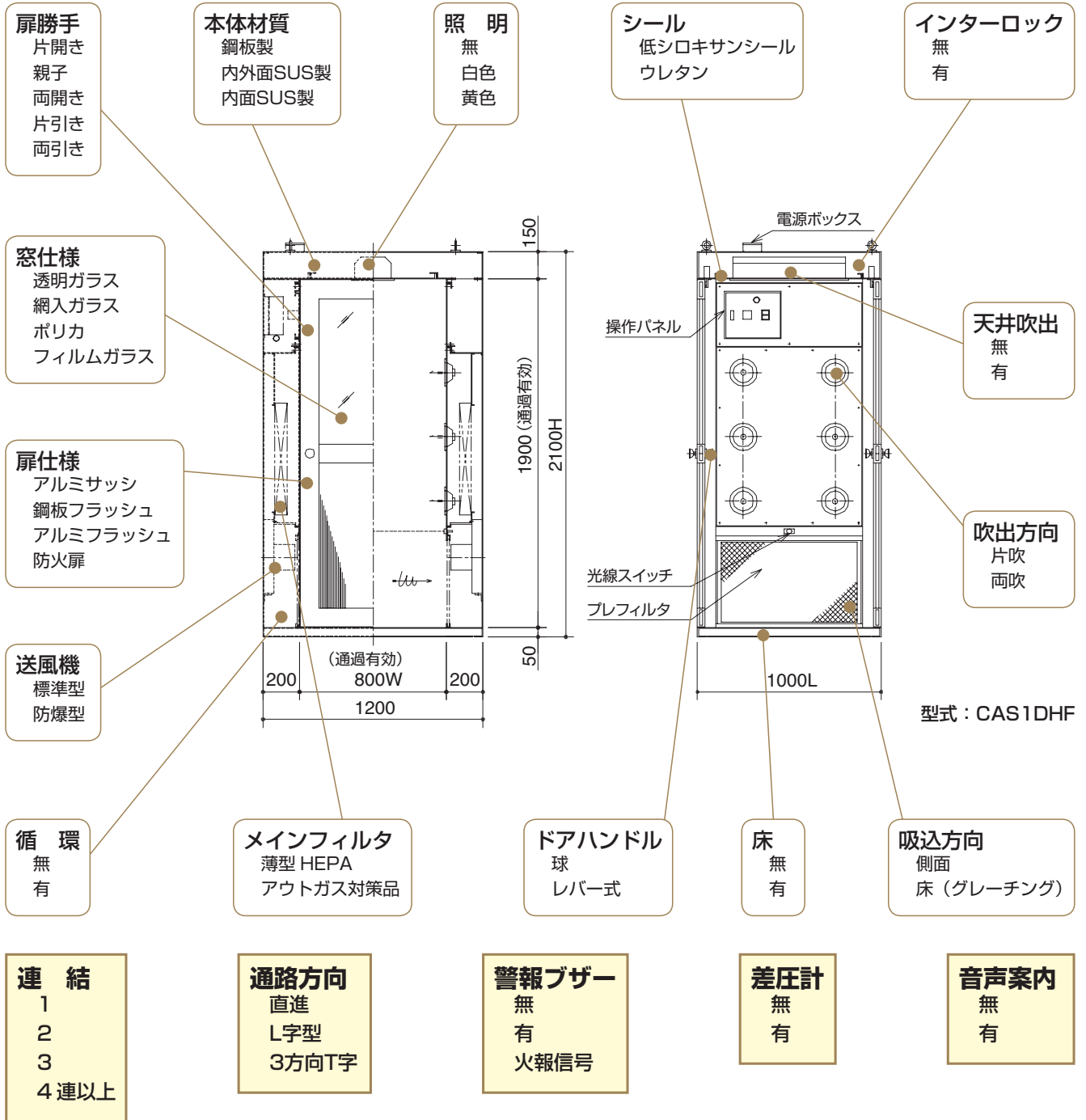

展開一覧

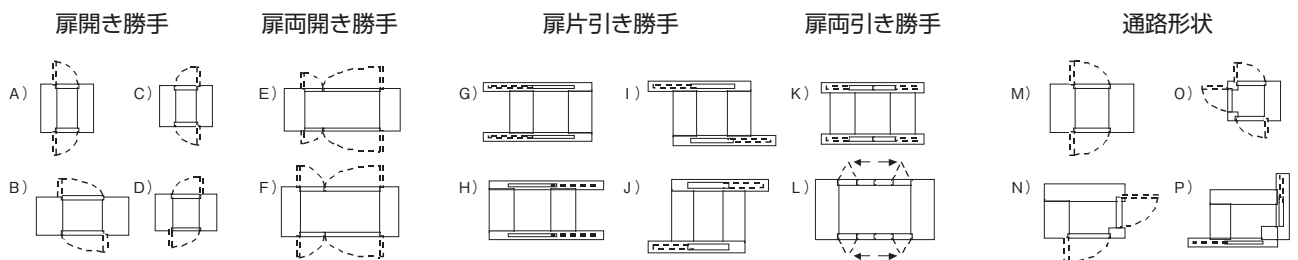

※戸袋有無選択可能

ケンブリッジ・エアシャワー(自動扉) Cambridge Air Shower



CAS1DWN

特 長

1. 風速 25m/s 以上のジェットエアと任意の方向に調節可能な吹出ノズルで効果的に作業衣表面付着塵を除去し、クリーンルーム内への塵埃進入を防ぎます。
2. 利用者の出入室をセンサー感知、全ての動作を自動的に運転します。
3. アウトガス対策可能
4. さまざまなニーズに対応可能

型式説明

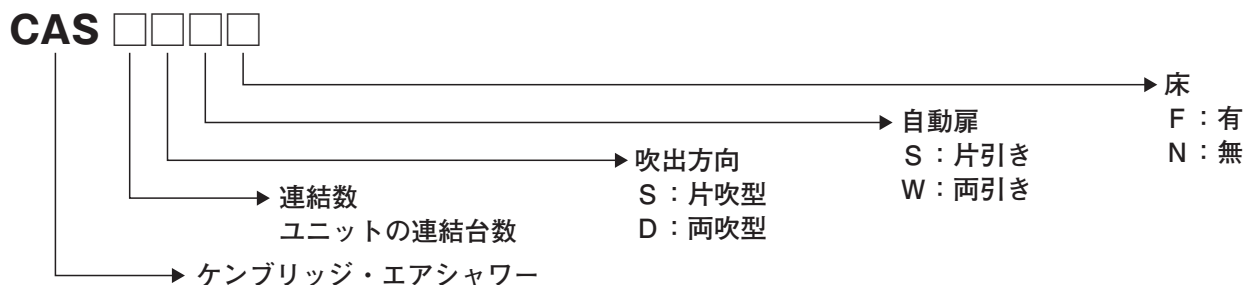

仕 様

本体	材質	鋼板製焼付塗装仕上
	標準色	アイボリー：マンセル 2.5Y9/1
床	材質	無
扉	材質	アルミサッシ 腰パネル、透明ガラス
HEPA	捕集効率	0.3 μm シリカ法 99.99% 以上
プレフィルタ	材質	可洗不織布 アルミ枠
電源		3相×200V×50/60Hz
操作パネル		タイマー 照明スイッチ 電源ランプ 非常開スイッチ
吹出風速		25m/sec 以上

仕様	両吹タイプ					
	片引き扉			両引き扉		
	CAS1DSN	CAS2DSN	CAS3DSN	CAS1DWN	CAS2DWN	CAS3DWN
連結数(連)	1	2	3	1	2	3
外形寸法(mm)	2050 ^W ×1400 ^D ×2200 ^H	2050 ^W ×2400 ^D ×2200 ^H	2050 ^W ×3400 ^D ×2200 ^H	1800 ^W ×1400 ^D ×2200 ^H	1800 ^W ×2400 ^D ×2200 ^H	1800 ^W ×3400 ^D ×2200 ^H
有効寸法(mm)	800 ^W ×1000 ^D ×1950 ^H	800 ^W ×2000 ^D ×1950 ^H	800 ^W ×3000 ^D ×1950 ^H	800 ^W ×1000 ^D ×1950 ^H	800 ^W ×2000 ^D ×1950 ^H	800 ^W ×3000 ^D ×1950 ^H
吹出流量(m ³ /min)	17.4	34.8	52.2	17.4	34.8	52.2
吹出ノズル(個)	12	24	36	12	24	36
照明(灯)	1	2	3	1	2	3
消費電力(W)	1590/1790	2890/3500	3990/4610	1590/1790	2890/3500	3990/4610
重量(kg)	約720	約970	約1400	約640	約970	約1320

50/60Hz

仕様ラインアップ・オプション

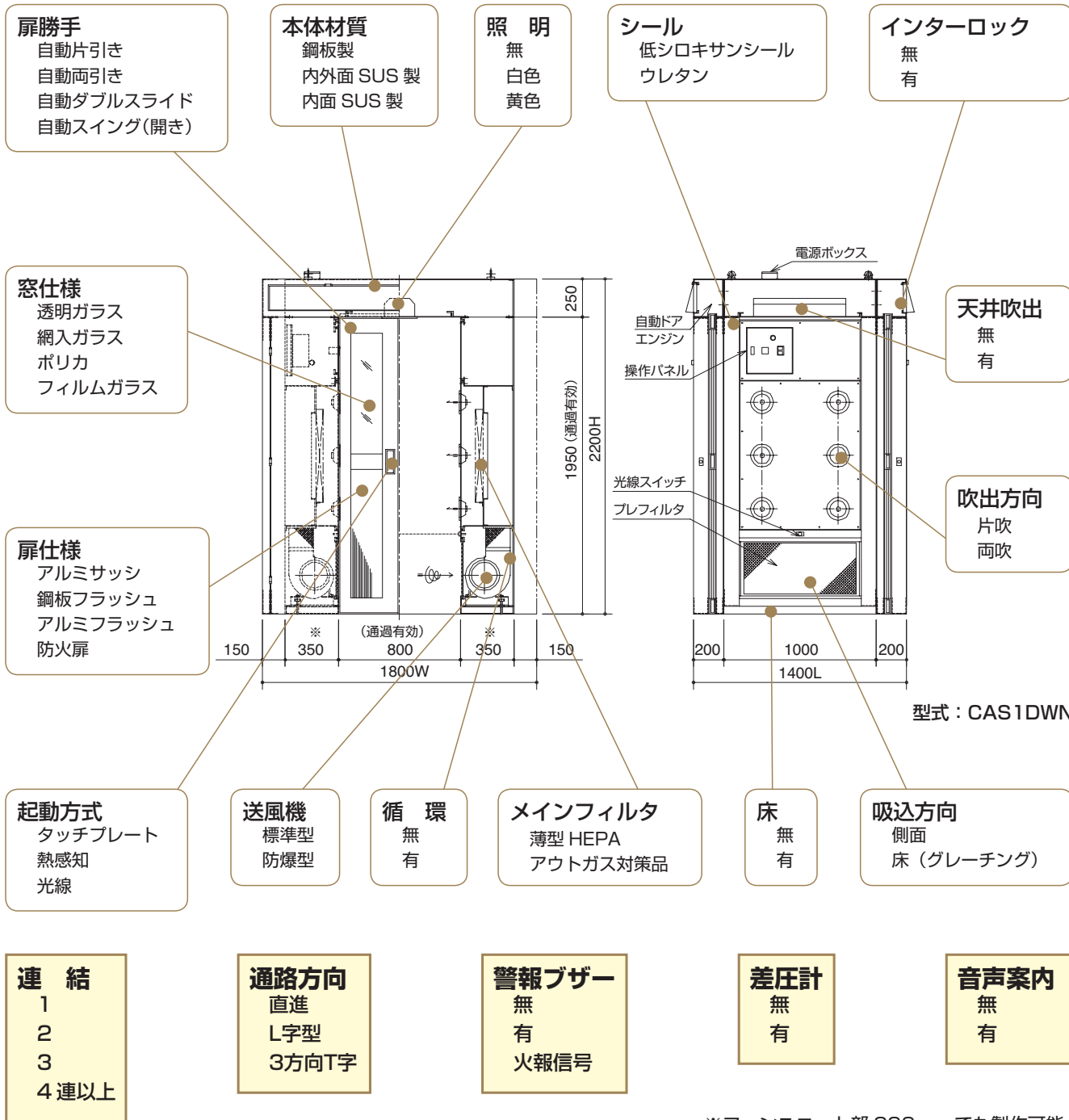

※ファンユニット部 200mm でも製作可能。

展開一覧

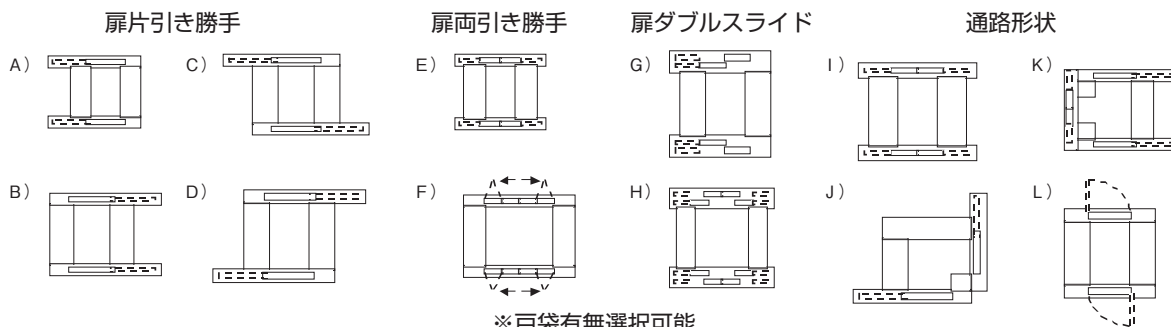

ケンブリッジ・パスボックス Cambridge Pass Box



CPB555FL

特長

1. アウトガス対策可能
2. エアシャワー機能も対応可能
3. コンベアー内蔵型も対応可能
4. さまざまなニーズに対応可能

型式説明

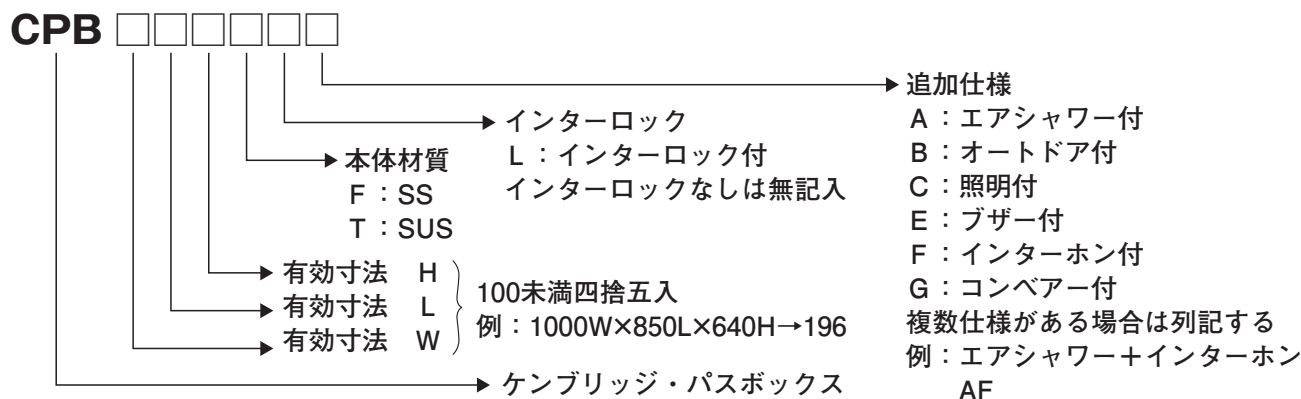

仕様

本体	材質	鋼板製焼付塗装仕上
	標準色	アイボリー：マンセル 2.5Y9/1
内部床面	材質	SUS304 ヘアライン
扉窓	材質	無色透明ガラス 5.0t

型式	有効寸法(mm) (W1 × L1 × H1)	外形寸法(mm) (W × L × H)	重量(kg)
CPB555F	500 × 530 × 500	600 × 610 × 600	約 60
CPB555FL	500 × 530 × 500	630 × 610 × 600	約 62
CPB555TL	500 × 530 × 500	630 × 610 × 600	約 62
CPB656F	600 × 530 × 600	700 × 610 × 700	約 70
CPB656FL	600 × 530 × 600	730 × 610 × 700	約 75
CPB656TL	600 × 530 × 600	730 × 610 × 700	約 75
CPB757F	700 × 530 × 700	800 × 610 × 800	約 80
CPB757FL	700 × 530 × 700	830 × 610 × 800	約 85
CPB757TL	700 × 530 × 700	830 × 610 × 800	約 85

仕様ラインアップ・オプション

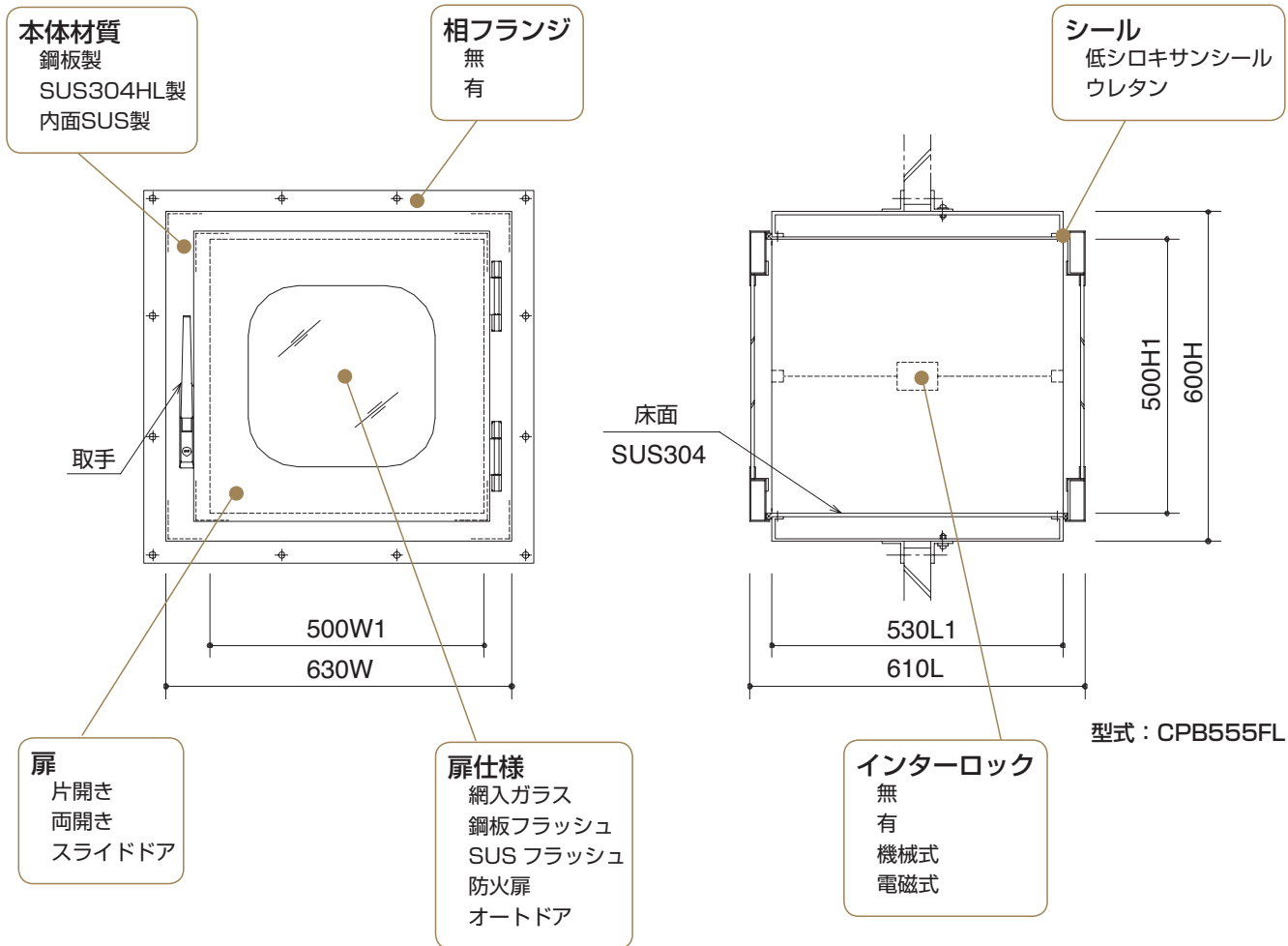

インターホン 無 有	表示灯 無 有	在庫ブザー 無 有	エアシャワー付 無 有	照明・殺菌灯 無 白色 黄色	架台 無 有
-------------------------	----------------------	------------------------	--------------------------	--------------------------------	---------------------

特殊パスボックス例

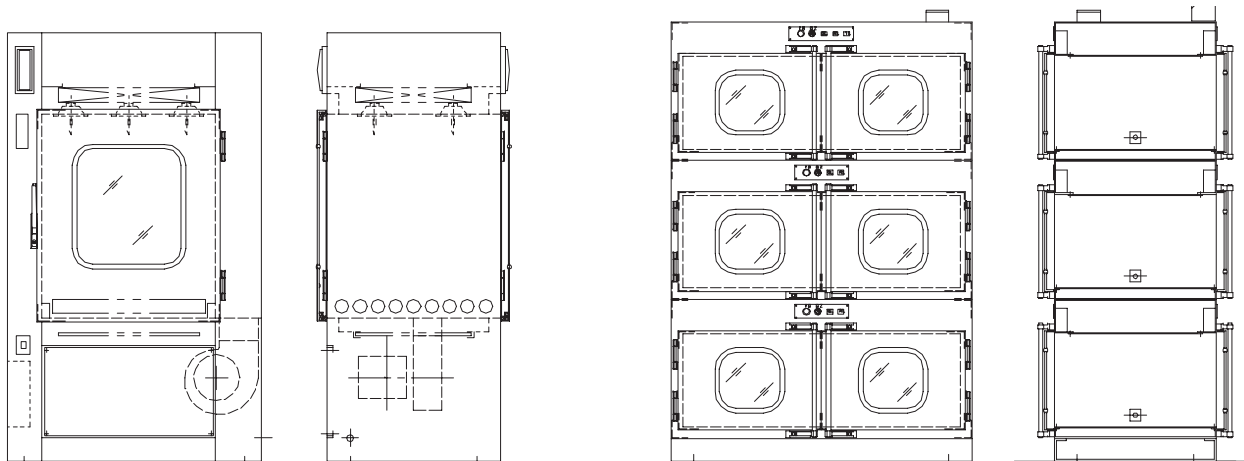

コンペアー、エアシャワー付パスボックス

多段式パスボックス

ケンブリッジ・ラミナーフローサプライユニット Cambridge Laminar Flow Supply Unit

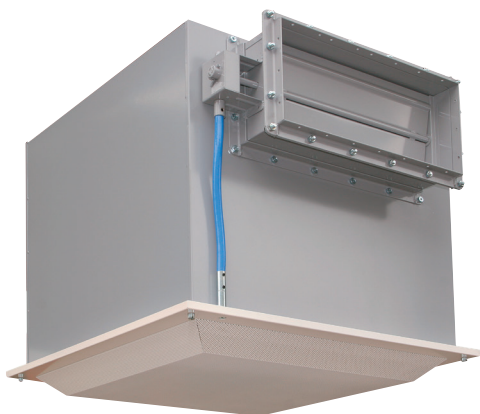

CSU31FV

特長

1. アウトガス対策可能
2. 多風量型フィルタを選択可能

型式説明

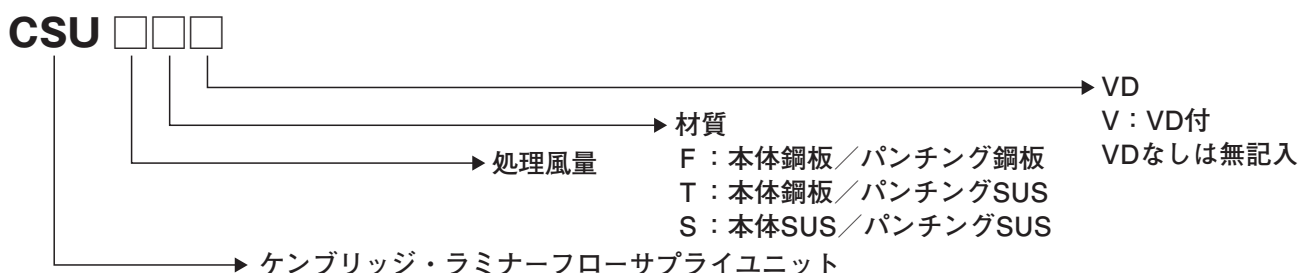

仕様

本体	材質	鋼板製焼付塗装仕上
	標準色	グレー：マンセル N6
吹出口	材質	鋼板製焼付塗装仕上
	形状	舟形パンチング、φ2 × P3.5
	標準色	アイボリー：マンセル 2.5Y9/1
HEPA	捕集効率	0.3 μm シリカ法 99.99% 以上
	初期圧損	249Pa (167Pa) 以下

() は低圧損型

フィルタ 1 枚組ユニット

仕様 \ 型式	CSU3F	CSU6F	CSU8F	CSU14F	CSU17F	CSU31F	
外形寸法 (mm)	380 ^w × 380 ^d × 500 ^h	380 ^w × 380 ^d × 600 ^h	680 ^w × 380 ^d × 500 ^h	680 ^w × 380 ^d × 600 ^h	680 ^w × 680 ^d × 500 ^h	680 ^w × 680 ^d × 600 ^h	
ダクト寸法 (mm)	150 ^a × 100 ^b	150 ^a × 150 ^b	200 ^a × 150 ^b	300 ^a × 150 ^b	400 ^a × 150 ^b	500 ^a × 200 ^b	
処理風量 (m ³ /min)	3	6	8	14	17	31	
HEPA	標準	1EA-110S-SUHAA	1EA-200S-SUHAA	1EA-320S-SUHAA	1EA-450S-SUHAA	1EA-600S-SUHAA	1EA-1000S-SUHAA
	低圧損	1LEA-20S-SUHAA	1LEA-35S-SUHAA	1LEA-40S-SUHAA	1LEA-75S-SUHAA	1LEA-100S-SUHAA	1LEA-180S-SUHAA
重量 (kg) ※ 1	約17	約19	約24	約28	約33	約37	

※ 1：上記重量はフィルタを含みません。

フィルタ 2 枚組ユニット

仕様 \ 型式	CSU34F	CSU42F	CSU50F	CSU62F	CSU78F	
外形寸法 (mm)	1320 ^w × 680 ^d × 500 ^h	1320 ^w × 832 ^d × 500 ^h	1320 ^w × 985 ^d × 500 ^h	1320 ^w × 680 ^d × 600 ^h	1320 ^w × 832 ^d × 600 ^h	
ダクト寸法 (mm)	500 ^a × 200 ^b	550 ^a × 200 ^b	700 ^a × 200 ^b	850 ^a × 200 ^b	1000 ^a × 200 ^b	
処理風量 (m ³ /min)	34	42	50	62	78	
HEPA	標準	1EA-600S-SUHAA	1EA-830S-SUHAA	1EA-980S-SUHAA	1EA-1000S-SUHAA	1EA-1250S-SUHAA
	低圧損	1LEA-100S-SUHAA	1LEA-130S-SUHAA	1LEA-150S-SUHAA	1LEA-180S-SUHAA	1LEA-210S-SUHAA
重量 (kg) ※ 1	約54	約59	約65	約59	約65	

※ 1：上記重量はフィルタを含みません。

仕様ラインアップ・オプション

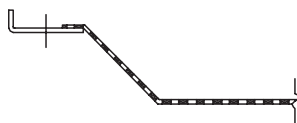
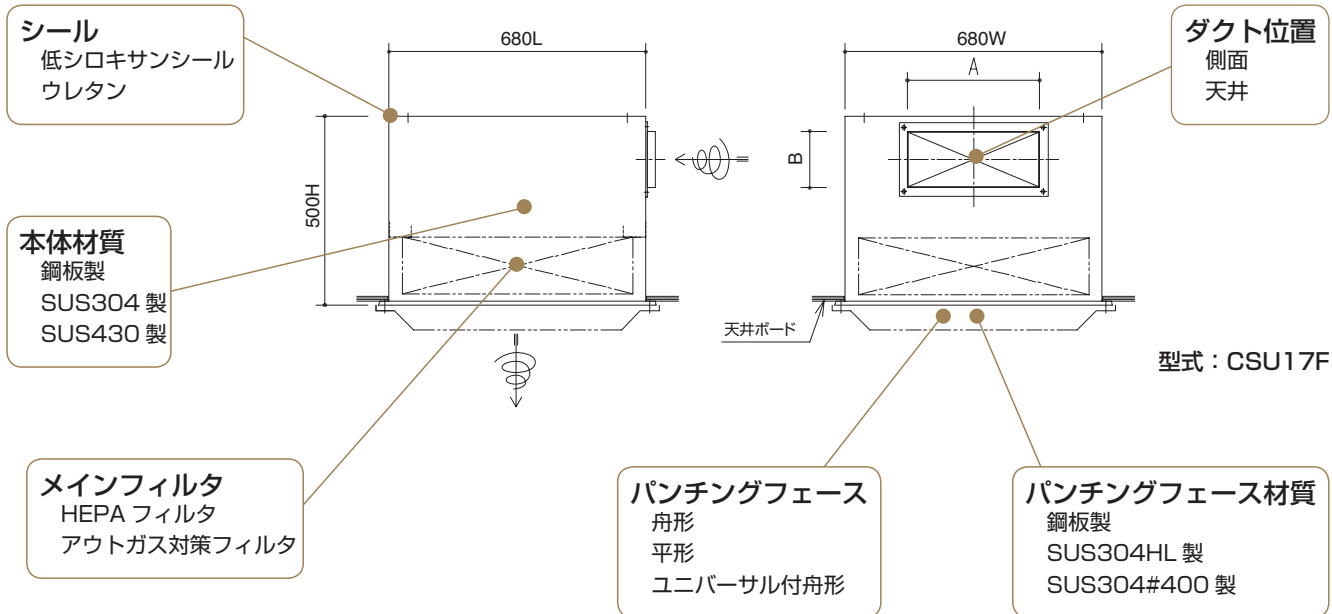

舟形



平形

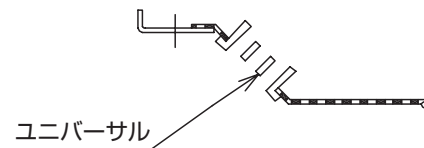

ユニバーサル付舟形

設置場所
天井
壁

差圧計
無
有

ピトー管
無
有

VD
無
有
・内部操作式
・下面操作式

性能表(例)

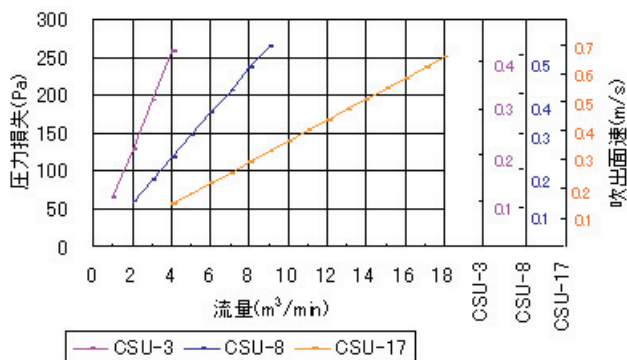

標準風量フィルタ搭載時

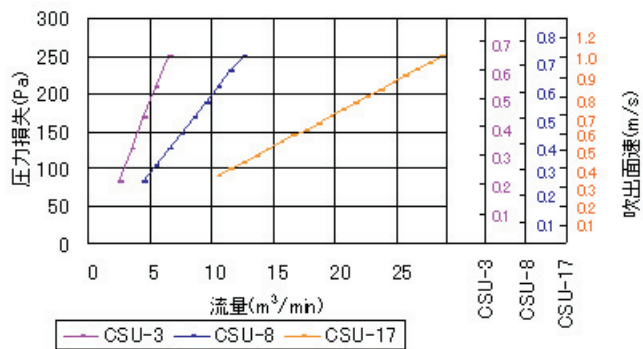

低圧損フィルタ搭載時

ケンブリッジ・ラミナーフローシーリングユニット Cambridge Laminar Flow Ceiling Unit



CLC10D

特長

1. アウトガス対策可能
2. 多風量型 HEPA フィルタを選択可能
3. ダクト接続型・循環型が選択可能
4. 低騒音型も製作可能

型式説明

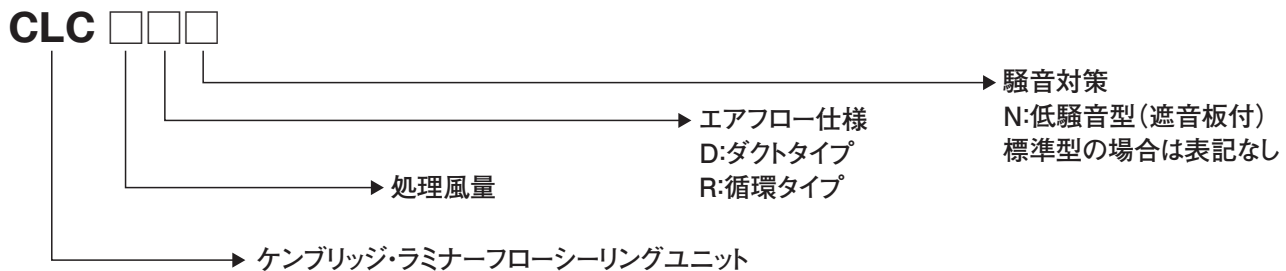

仕様

本体	材質	鋼板製焼付塗装仕上
	標準色	グレー：マンセル N6
吹出口	材質	鋼板製焼付塗装仕上
	形状	舟形パンチング、φ2×P3.5
	標準色	アイボリー：マンセル 2.5Y9/1
吸音材	材質	モルトプレーン 20t
HEPA	捕集効率	0.3 μm シリカ法 99.99% 以上
プレフィルタ※	材質	可洗不織布 アルミ枠
電源		3相×200V×50/60Hz
吹出風速		0.38m/sec 以上

※プレフィルタは循環タイプ用

ダクト接続タイプ

仕様	型式	CLC10D (CLC10DN)	CLC13D (CLC13DN)	CLC18D (CLC18DN)	CLC25D (CLC25DN)	CLC32D (CLC32DN)	CLC35D (CLC35DN)
外形寸法 (mm)		700 ^w × 1200 ^h × 550 ^d	700 ^w × 1200 ^h × 550 ^d	852 ^w × 1200 ^h × 550 ^d	852 ^w × 1200 ^h × 680 ^d	1340 ^w × 1200 ^h × 680 ^d	1340 ^w × 1200 ^h × 680 ^d
処理風量 (m ³ /min)		10/13	13/18	18/25	25/32	32/38	35/38
初期機外静圧 (Pa)		32/48	50/39	51/55	57/72	22/32	44/86
HEPA	型式	1EA-600S-SUHAA	1LEA-100S-SUHAA	1LEA-130S-SUHAA	1LEA-210S-SUHAA	1EA-1000S-SUHAAx2	1LEA-180SUHAAx2
	寸法 (mm)	610 ^h × 610 ^w × 150 ^d	610 ^h × 610 ^w × 150 ^d	610 ^h × 762 ^w × 150 ^d	610 ^h × 762 ^w × 292 ^d	610 ^h × 610 ^w × 292 ^d	610 ^h × 610 ^w × 292 ^d
騒音値 (dB)		57 (47) / 61 (51) 以下、吹出面1m下にての測定値					
消費電力 (Kw)		0.12			0.2		
重量 (kg)		約92 (97)	約92 (97)	約111 (117)	約128 (135)	約195 (205)	約195 (205)

50/60Hz、() は低騒音型

仕様ラインアップ・オプション

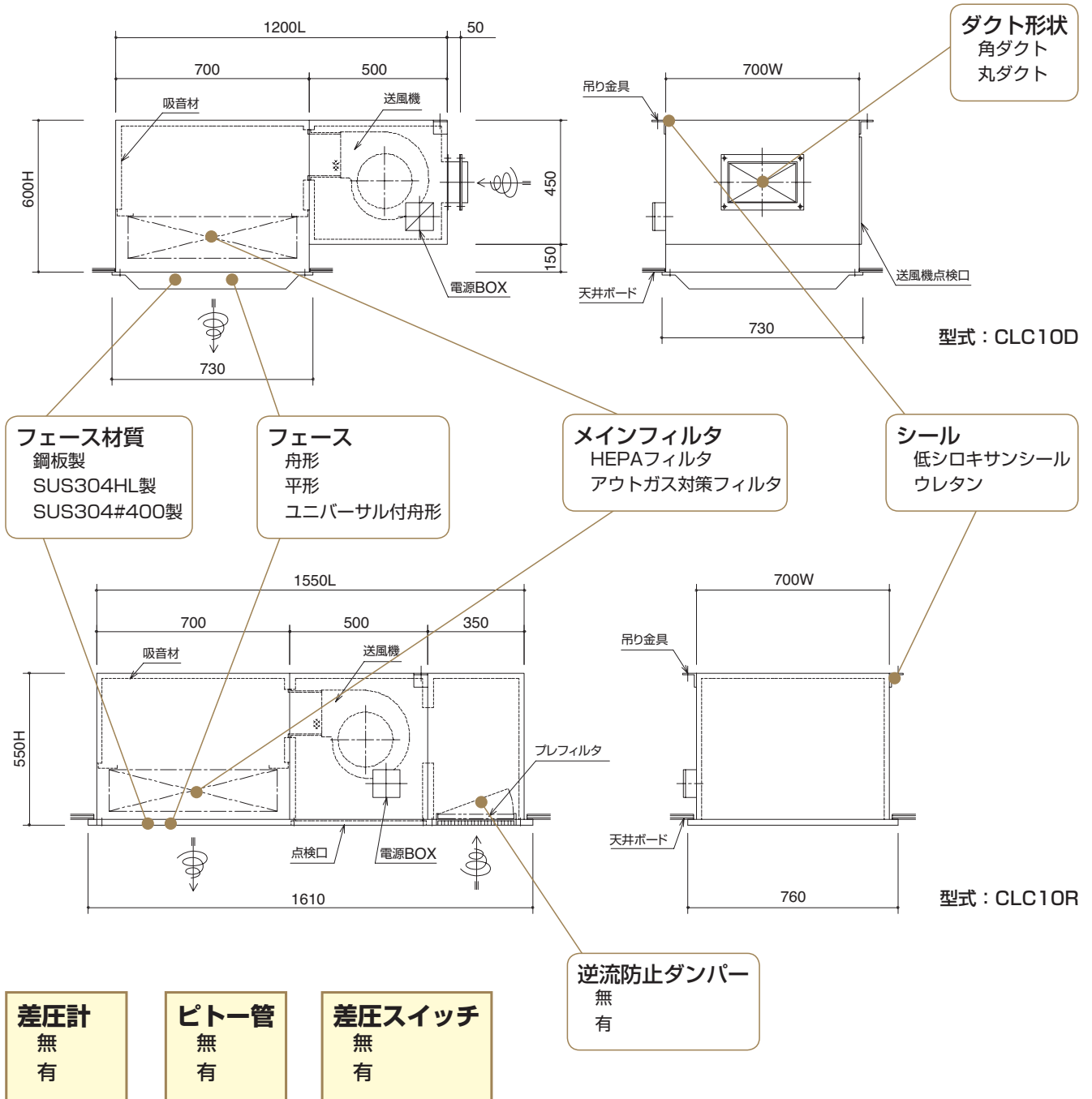

循環タイプ

仕様	型式	CLC10R (CLC10RN)	CLC13R (CLC13RN)	CLC18R (CLC18RN)	CLC25R (CLC25RN)	CLC32R (CLC32RN)	CLC35R (CLC35RN)
外形寸法 (mm)		700 ^W × 1550 ^L × 550 ^H	852 ^W × 1550 ^L × 550 ^H	852 ^W × 1550 ^L × 550 ^H	852 ^W × 1550 ^L × 680 ^H	1340 ^W × 1550 ^L × 680 ^H	1340 ^W × 1700 ^L × 680 ^H
処理風量 (m ³ /min)		10/13	13/18	18/25	25/32	32/38	35/38
HEPA	型式	1LEA-100S-SUHAA	1LEA-130S-SUHAA	1LEA-130S-SUHAA	1LEA-210S-SUHAA	1LEA-180S-SUHAA × 2	1LEA-210S-SUHAA × 2
	寸法 (mm)	610 ^H × 610 ^W × 150 ^D	610 ^H × 762 ^W × 150 ^D	610 ^H × 762 ^W × 150 ^D	610 ^H × 762 ^W × 292 ^D	610 ^H × 610 ^W × 292 ^D	610 ^H × 762 ^W × 292 ^D
騒音値 (dB)		57 (48) / 61 (53) 以下、吹出面1m下にての測定値					
消費電力 (Kw)		0.12			0.2		
重量 (kg)		約120 (125)	約135 (135)	約140 (140)	約166 (166)	約225 (225)	約240 (245)

50/60Hz、() は低騒音型

ケンブリッジ・ロールフィルタ (内蔵式) Cambridge Roll Filter

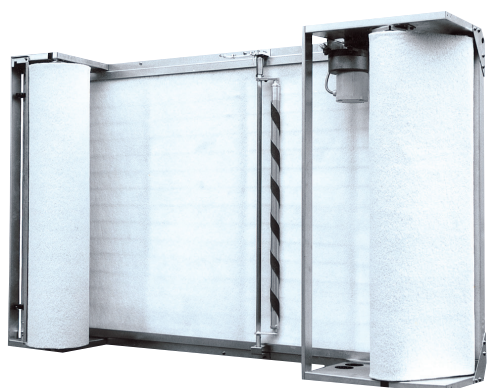

CCYA-180-RT

特長

1. 空気調和器・全熱交換器ユニットとの組合せに便利な内蔵式
2. 全自動巻取式でフィルタ交換の省力化
3. 巻取制御方法はタイマ式、差圧式が選択可能
4. ろ材は洗浄再生式、非再生式のいずれも使用可能
またアウトガス対策品の選択が可能

型式説明

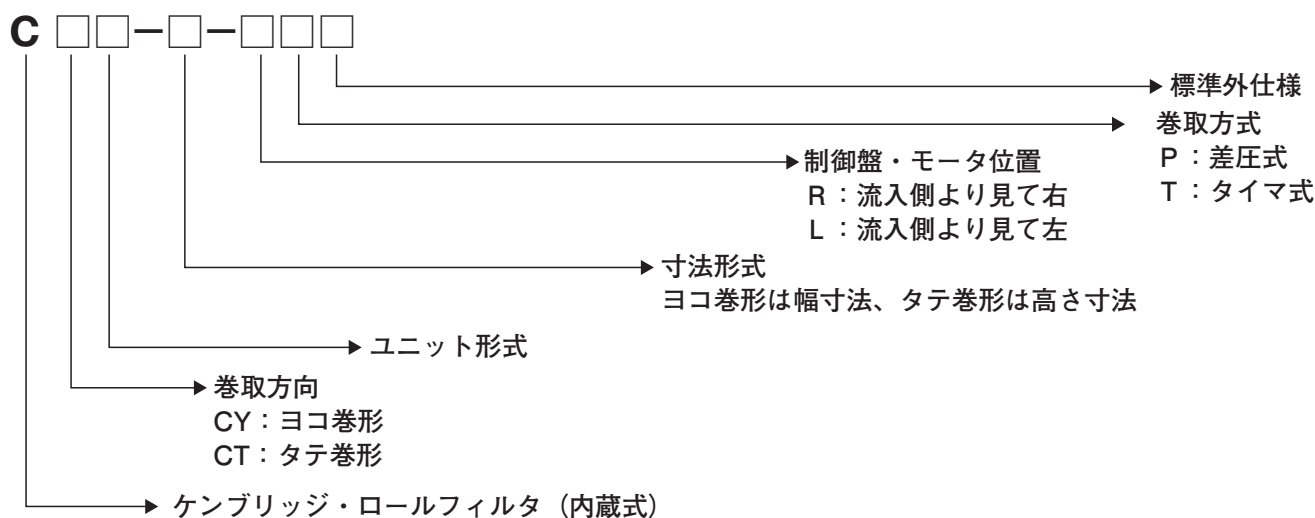

仕様

枠	材質	鋼板製焼付塗装仕上
	標準色	グレー：マンセル N7.5
ろ材	捕集効率	85%
	圧力損失	60Pa
	粉じん保持容量	800g/m ²
電源	3相×200/220V×50/60Hz	
制御盤	電源表示灯、巻取完了表示灯、操作回路ヒューズ、過電流継電器、差圧計、差圧スイッチ(差圧式用)、タイマーユニット(タイマー式用)	
操作	自動運転 ⇄ 切 ⇄ 手動巻取の切換スイッチ	
吹出風速	2.5 m/sec	

仕様ラインアップ・オプション

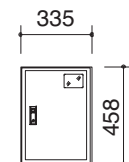
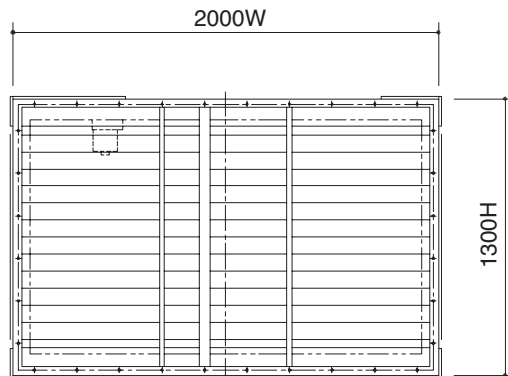
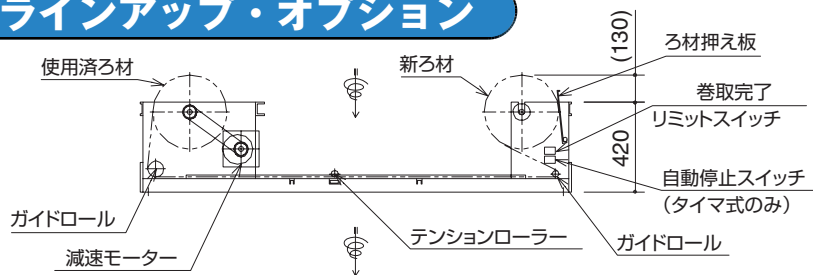

制御盤(別置)

型式：CCYM-200-RT

巻取り起動方式

- 差圧式
- タイマ式
- タイマ・差圧切換式
- 手動操作式

外部表示回路

- 自動運転表示回路
- 巻取運転表示回路
- 故障表示回路

メンテ方向

- 上流

風量表

横巻取形

上段は風量
下段は重量

(単位 風量：m³/h 寸法：mm 重量：kg)

寸法形式	ユニット形式		S	A	D	M	C	B	L
	W寸法	H寸法							
100	1000		3930 66	5440 74					
120	1200		4870 68	6740 76	8610 80				
140	1400		5800 70	8040 78	10270 82	12500 89			
160	1600		6740 72	9330 80	11920 84	14520 91	17110 98		
180	1800		7680 74	10630 82	13580 86	16530 93	19480 100	22440 112	
200	2000		8610 76	11920 84	15240 88	18550 95	21860 102	25170 114	28480 120
220	2200		9550 77	13220 86	16890 90	20570 97	24240 104	27910 116	31580 122
240	2400		10480 81	14520 88	18550 92	22580 99	26610 106	30640 118	34680 124
260	2600			15810 90	20200 94	24600 101	28990 108	33380 120	37770 126
280	2800			17110 92	21860 96	26610 103	31360 110	36120 122	40870 128
300	3000				23520 98	28630 105	33740 112	38850 124	43960 130
320	3200				25170 100	30640 107	36120 114	41590 126	47060 132
340	3400					32660 109	38490 116	44320 128	50160 134
360	3600					34680 111	40870 118	47060 130	53250 136
380	3800						43240 120	49780 132	56350 138
400	4000							52530 134	59440 140
420	4200								62540 142
使用ロールフィルタ幅寸法(m)×本数			0.6 × 1	0.8 × 1	1.0 × 1	1.2 × 1	1.4 × 1	1.6 × 1	1.8 × 1

当風量はろ過面風速が 2.5m/s の場合を示します。
タテ形も同じ風量です。
タテ形 2 連、3 連式も製作可能です。

ケンブリッジ・フィルタユニット Cambridge Filter Unit



FC1010HC

特長

1. ご希望の処理風量に対応可能
2. ケミカルフィルタも搭載可能
3. さまざまなニーズに対応したフィルタの組合せが可能
4. 循環・外気処理ユニットとして対応可能

型式説明

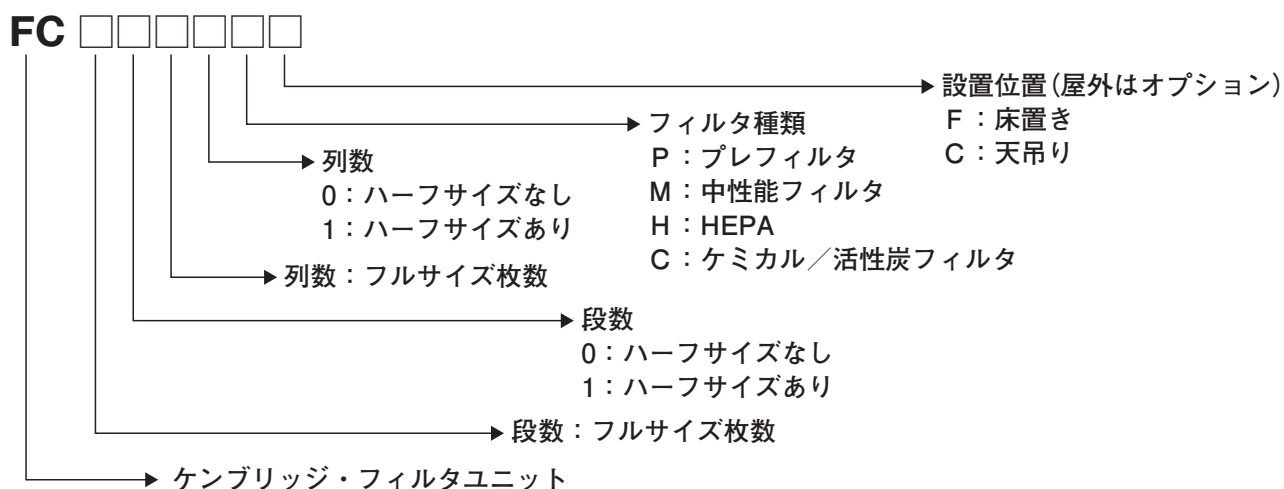

仕様

本体	材質	鋼板製焼付塗装仕上
	標準色	グレー：マンセル N6
内蔵フィルタ	HEPA	0.3 μm シリカ法 99.99% 以上
	中性能	平均捕集効率：60～65%、90～95%、98%以上
	ケミカル	対象ガス：酸系、アルカリ系、有機系
	プレ	材質：可洗不織布 アルミ枠

仕様ラインアップ・オプション

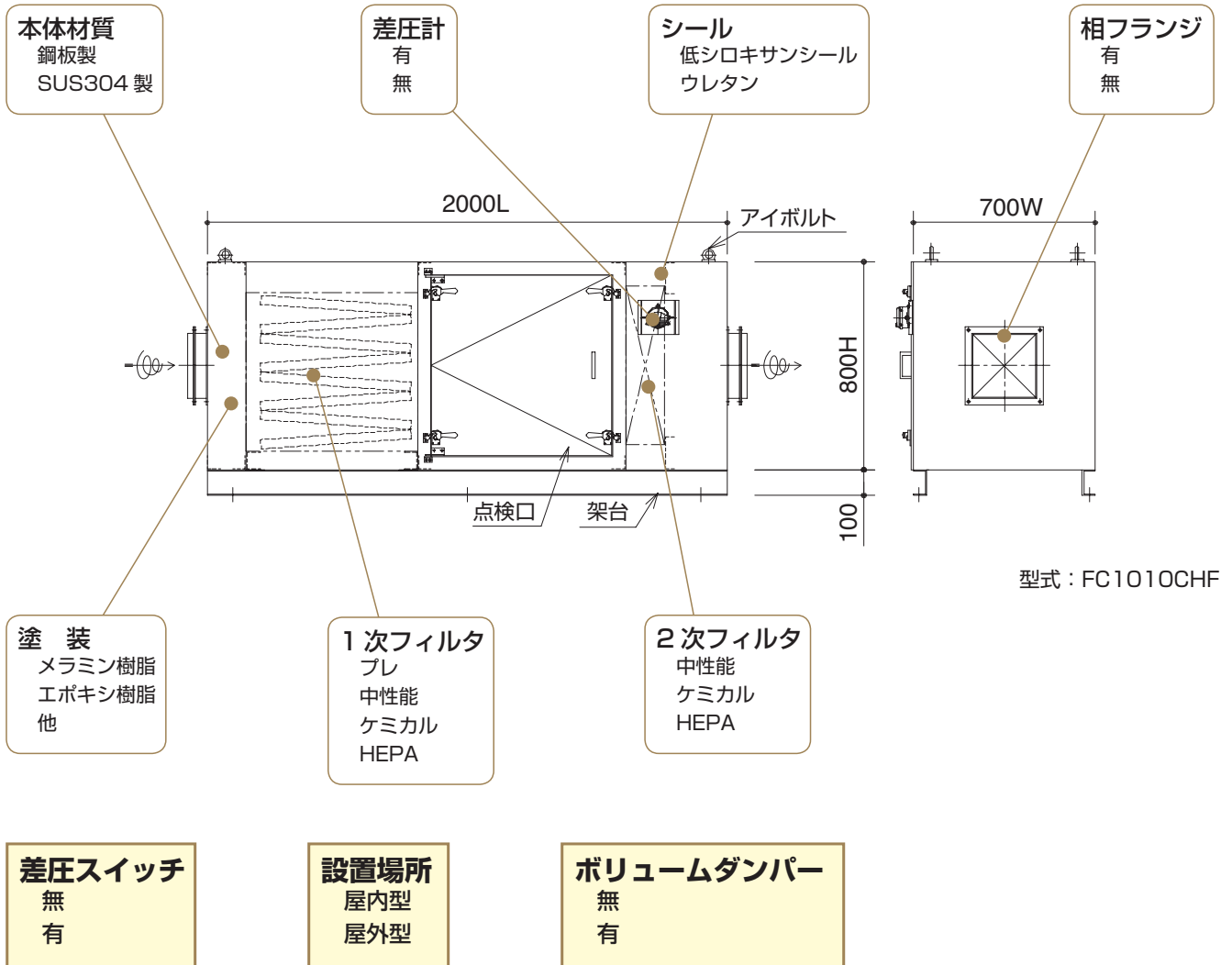

ケミカル+ HEPA ユニット

代表型式	外形寸法(mm)※1	重量(kg)※2	段数×列数※3
FC1010CHF	800 ^H × 700 ^W × 2000 ^L	約 156	1 × 1
FC1020CHF	800 ^H × 1350 ^W × 2000 ^L	約 217	1 × 2
FC2010CHF	1350 ^H × 700 ^W × 2000 ^L	約 203	2 × 1
FC2020CHF	1350 ^H × 1350 ^W × 2000 ^L	約 261	2 × 2
FC3030CHF	2000 ^H × 2000 ^W × 2000 ^L	約 410	3 × 3

プレ+ケミカル+中性能ユニット

代表型式	外形寸法(mm)※1	重量(kg)※2	段数×列数※3
FC1010PCMF	800 ^H × 700 ^W × 2350 ^L	約 178	1 × 1
FC1020PCMF	800 ^H × 1350 ^W × 2350 ^L	約 239	1 × 2
FC2010PCMF	1350 ^H × 700 ^W × 2350 ^L	約 240	2 × 1
FC2020PCMF	1350 ^H × 1350 ^W × 2350 ^L	約 298	2 × 2
FC3030PCMF	2000 ^H × 2000 ^W × 2350 ^L	約 462	3 × 3

※1：搭載するフィルタおよび処理風量にてサイズが異なりますので、詳細はお問い合わせ下さい。H寸法は、架台を含みません。

※2：上記重量はフィルタを含みません。

※3：上記以外の製作も出来ますので、お問い合わせ下さい。

ケンブリッジ・Cーロックユニット Cambridge Cー Lock Unit



VH1010□□F

特 長

1. 設置スペースをとらないコンパクト設計
2. サイドサービスによるワーキングスペースの最小化
3. 外形寸法・風量単位での選択が可能になり、容易な設計作業が可能

型式説明

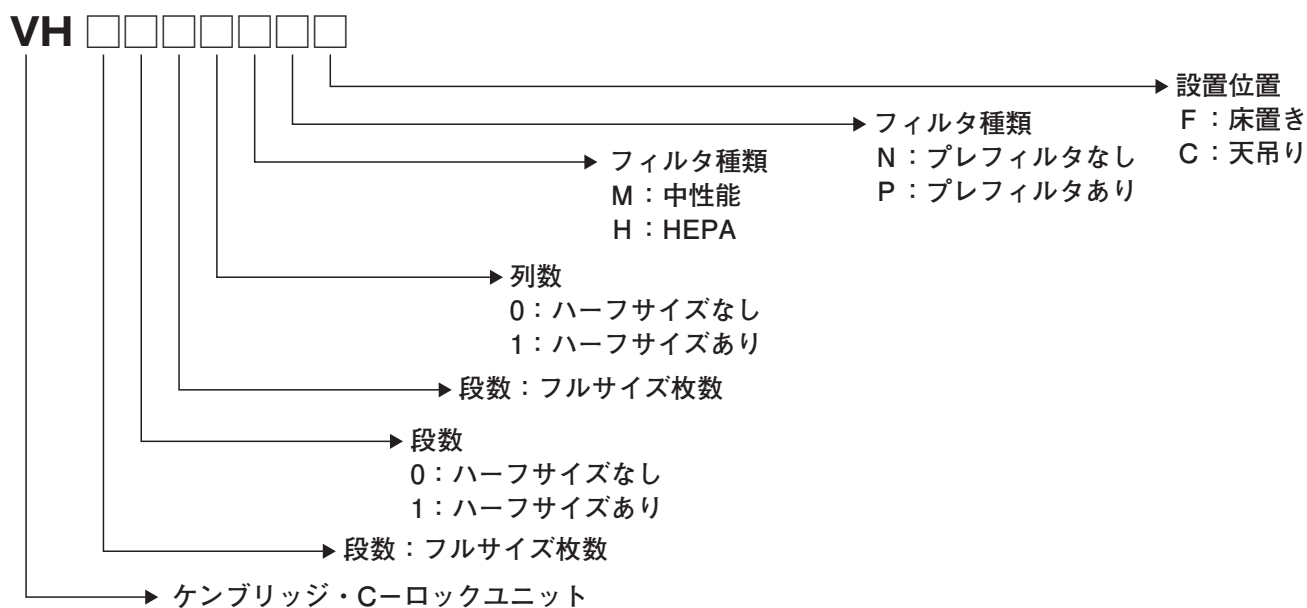

仕 様

本 体	材 質	鋼板製焼付塗装仕上
	標準色	グレー：マンセル N6
内蔵フィルタ	HEPA	0.3 μ m シリカ法 99.99% 以上
	中性能	平均捕集効率：60～65%、90～95%、98%以上
	プ レ	材質：可洗不織布 アルミ枠

仕様ラインアップ・オプション

本体材質
鋼板製
SUS304 製
ガルバリウム鋼板製

塗装
メラミン樹脂
エポキシ樹脂
他

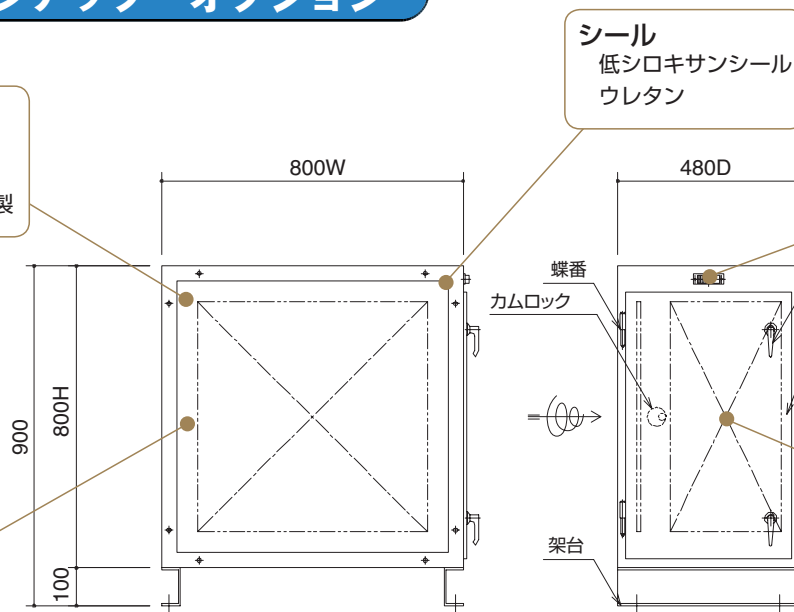

差圧計
無有

内蔵フィルタ
中性能
プレ+中性能
HEPA
プレ+HEPA

型式：VH1010MPF

差圧スイッチ
無有

設置場所
屋内型
屋外型

相フランジ
無有

風量表

中性能フィルタ

上段は風量
下段は重量

(単位 風量：m³/h 寸法：mm 重量：kg※2)

型式	列数 (W)		01	10	11	20	21	30
	段数 (H)	列※3 W寸法	0.5	1	1.5	2	2.5	3
		段※3 H寸法※1	500	800	1200	1400	1800	2000
01	0.5	500	720 40	1560 37		3120 56		
10	1	800	1560 38	3360 47	5040 62	6720 67	8400 83	10080 86
11	1.5	1200		5040 65	7560 88	10080 91	12600 115	15120 118
20	2	1400	3120 57	6720 70	10080 93	13440 96	16800 119	20160 122
21	2.5	1800		8400 89	12600 119	16800 122	21000 152	25200 155
30	3	2000		10080 94	15120 124	20160 127	25200 156	30240 159

HEPA フィルタ (多風量)

上段は風量
下段は重量

(単位 風量：m³/h 寸法：mm 重量：kg※2)

型式	列数 (W)		01	10	11	20	21	30
	段数 (H)	列※3 W寸法	0.5	1	1.5	2	2.5	3
		段※3 H寸法※1	500	800	1200	1400	1800	2000
01	0.5	500	600 40	1320 39		2640 58		
10	1	800	1320 38	3000 49	4320 66	6000 71	7320 88	9000 92
11	1.5	1200		4320 68	6240 92	8640 95	10560 120	12960 123
20	2	1400	2640 59	6000 74	8640 98	12000 102	14640 127	18000 131
21	2.5	1800		7320 92	10560 124	14640 127	17880 160	21960 163
30	3	2000		9000 99	12960 130	18000 134	21960 166	27000 169

※1：H寸法は、架台を含みません。
 ※2：上記重量はフィルタを含みません。
 ※3：最大サイズは3段5列までです。

OUTGAS 対策フィルタ 設置例

低アウトガスフィルタ ULPA
***GIGA MASTER**
 フィルタからの有機ガス・ボロン等の発生を抑え、装置内へのアウトガスの発散を防止します。
 (洗浄装置では、耐薬品性に優れた PTFE GIGA をご使用下さい。)

ケミカルフィルタ (ミニブリーツタイプ)
***ケミアレスト CBM**
 EFEM内部への有害ガスの進入防止。

低アウトガスフィルタ ULPA
***GM、GGX、GGフィルタ**
 フィルタ自身からのアウトガス低減によりクリーンルーム内のケミカル有機汚染を抑えます。

ロールフィルタ
 アウトガス対策ろ材フィルタからのアウトガスに配慮。
 P28~29掲載

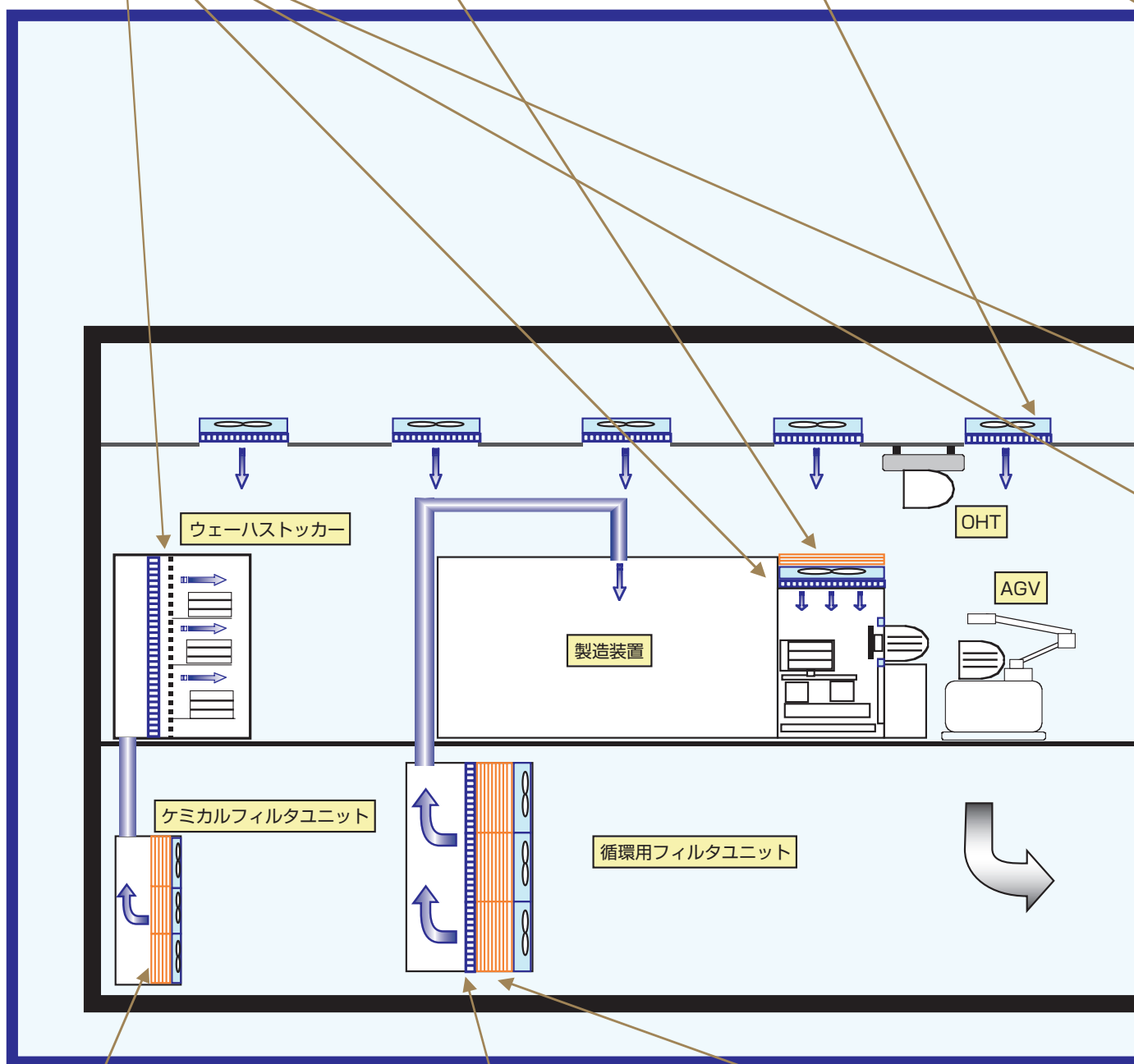

ケミカルフィルタ (セパレータ、トレータタイプ)
***ケミアレスト CBS、CBM**
 循環エアに含まれるクリーンルームからの発生ガスを除去。クリーンルーム内への有害ガスの進入をコントロール。

低アウトガスフィルタ ULPA
***GIGA MASTER**
 前段ケミカルフィルタからの、発塵粒子除去とフィルタ自身のアウトガスにも配慮。

ケミカルフィルタ (セパレータタイプ)
***ケミアレスト CBS**
 循環エア内の有害ガスを除去し、製造装置内部にコンディショニングエアを供給。

低アウトガスフィルタ 中性能
***GIGA CP**
 外気の粗塵を効率的に除去し、自身からのアウトガスにも配慮しています。

ケミカルフィルタ(トレータイプ)
***ケミアレスト CBT**
 粒状活性炭により外気からの高濃度有害ガスを有効に除去します。

低アウトガスフィルタ HEPA
***GM、GGX、GGフィルタ**
 最終フィルタの前処理フィルタとして使用することにより最終フィルタの寿命を延ばします。アウトガス性にも配慮しています。

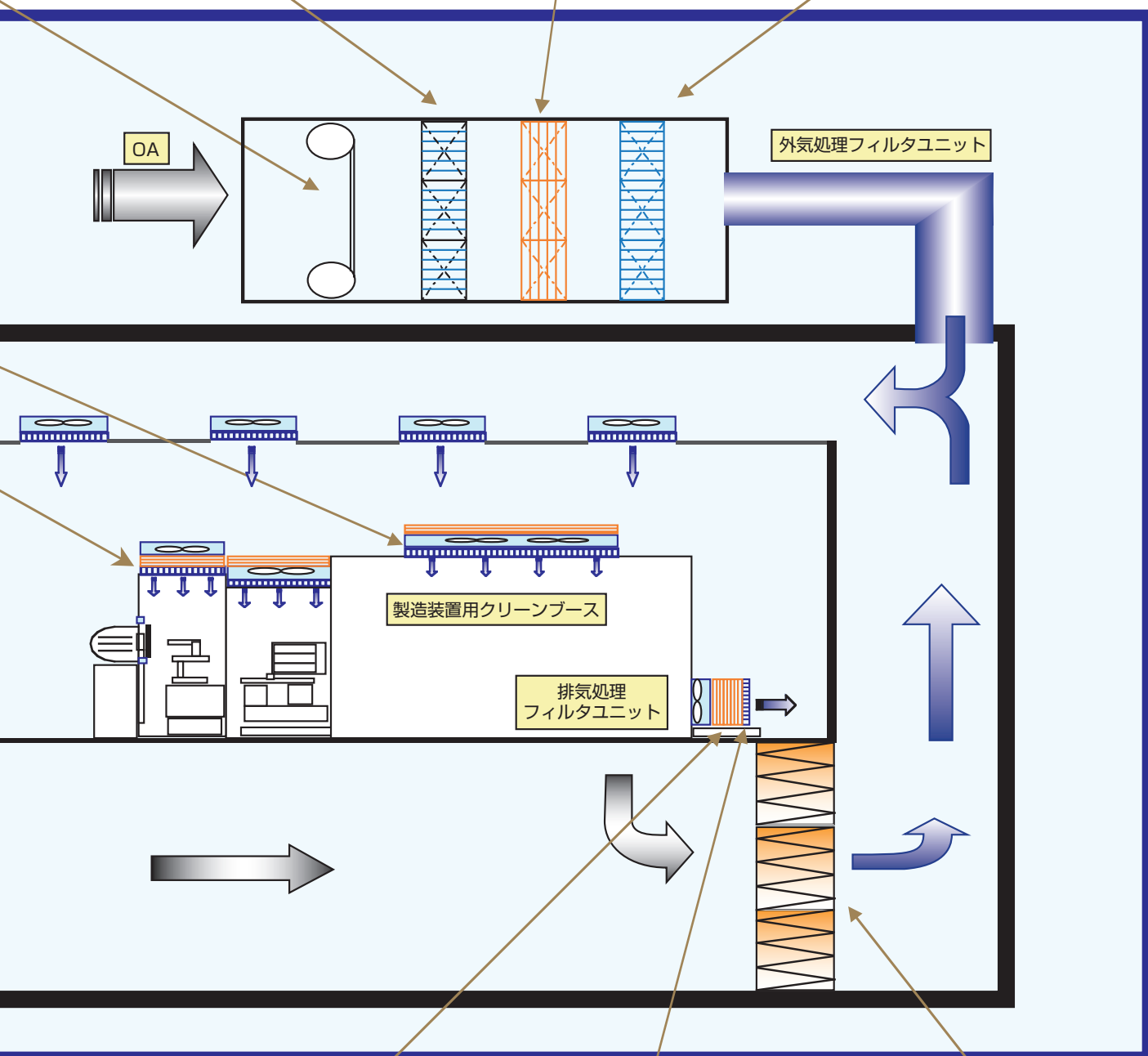

ケミカルフィルタ (ミニブリーツタイプ)
***ケミアレスト CBM**
 製造装置より発生した有害ガスを除去し、クリーンルーム内への発散を防止します。

低アウトガスフィルタ ULPA
***GM、GGX、GGフィルタ**
 排気FANからの発塵の除去。フィルタ自身のアウトガスにも配慮。

ケミカルフィルタ (セパレータタイプ)
***ケミアレスト CBS**
 クリーンルームより発生した有害ガスを除去。循環エアによるクリーンルームの汚染を防止。

ここ数年クリーンルームにおける清浄度のクラス分けに関する規格の動向として、国際規格 ISO14644 - 1 / - 2 が制定された。(1999・2000年)
 米国では、連邦規格 209E が 2001 年 11 月に廃止され ISO14644 ※ 1 に移行し、日本では、2002 年 9 月に、JIS B 9920 が ISO14644 に準拠した内容で改定され、清浄度規格は ISO14644 に統合される状況となっています。
 以下に、ISO 規格 (新 JIS 規格)、旧 JIS 規格、旧 209E 規格の概要を示しました。

■清浄度クラスと上限濃度

清浄度 クラス(N)	上限濃度(個/m ³)						<ご参考> FS209E		清浄度クラス
	測定粒径						m 単位	ft 単位	
	0.1 μm	0.2 μm	0.3 μm	0.5 μm	1 μm	5 μm	0.5 μm		
ISO クラス 1	10	2					(個/m ³)	(個/ft ³)	
ISO クラス 2	100	24	10	4					
ISO クラス 3	1000	237	102	35	8		35.3	1	クラス M1.5 / クラス 1
ISO クラス 4	10000	2370	1020	352	83		353	10	クラス M2.5 / クラス 10
ISO クラス 5	100000	23700	10200	3520	832	29	3530	100	クラス M3.5 / クラス 100
ISO クラス 6	1000000	237000	102000	35200	8320	293	35300	1000	クラス M4.5 / クラス 1000
ISO クラス 7				352000	83200	2930	353000	10000	クラス M5.5 / クラス 10000
ISO クラス 8				3520000	832000	29300	3530000	100000	クラス M6.5 / クラス 100000
ISO クラス 9				35200000	8320000	293000			

※ 1. ISO14644 は、1.0m³ 当りの粒径 0.1 μm 以上の浮遊微粒子数を 10 のべき乗で表した指数 N で定義しており、清浄度はクラス 1・クラス 2……クラス 9 で表現されています。また、ISO 規格なので m 単位となります。

■ ISO14644 概要

項目	内容
対象空間	クリーンルームおよびこれに準ずる清浄環境
クラス定義	1m ³ の空気中に含まれる粒径 0.1 μm 以上の粒子数を 10 のべき乗で表した指数 N
表示方法	ISO クラス N ; CR 状態 ; 対象粒径 ; 粒子個数濃度 別途 U 表示・M 表示あり
評価方法	1) 測定点数が 1 または 10 以上 各点の平均値がクラスの上限濃度以下 2) 測定点数が 2 ~ 9 平均値が上限濃度以下および 95% UCL で評価 3) クラス 4 より清浄な場合に逐次検定法の適用可
測定対象粒径	0.1 ~ 5 μm のうち 1 粒径、または複数の粒径
測定点数	√A A : 対象床面積 (m ²)
最少サンプリング空気量	当該クラスの上限粒子数が 20 個以上となる量 及び 2L 以上で、計測時間は 1 分以上
サンプリング回数	測定点数 1 のとき 3 回以上、2 以上のとき各点最低 1 回
測定点の高さ	原則として作業台高さ
測定器	パーティクルカウンター

試験粒子の種類

名称	性質(物性)	用途	備考
無水シリカ	精製水に無水シリカを混濁 SiO ₂	半導体 液晶	不純物(汚染物)がない為、ケミカル対策として用いる。 フィルタに粉体として残留するため、通風方向の必要。 低濃度、多分散
PAO(ポリ・アルファ・オレフィン)	有機物 C _{10n} H _{20n+2} (n=1,2,3)	製薬 (FDA 対応) 食品 精密 他 全般	DOP の代替品。 粘度・表面張力・光学特性が DOP と酷似。 環境ホルモンの恐れがない。 捕集効率の測定粒子。 高濃度、単分散
DOP(ジ・オクチルフタレート)	有機物 C ₂₄ H ₃₈ O ₄	原子力	高濃度の為安定した試験。 但し、有機物質のため、半導体・液晶では不適切。 環境ホルモン物質の疑いから代替品の検討要望。 高濃度、単分散
大気塵	外気の為濃度が不安定。 外気汚染物質を含む (NO _x , SO _x)	半導体 液晶	濃度が不安定で低いため、検査の信頼性が低い。 今後は廃止の傾向。 低濃度、多分散
PSL(ポリ・スチレン・ラテックス)	スチレン、メタクリル酸を液中 で共重合後精製し、可溶性不純 物を極力取り除く。	半導体	パーティクルカウンターの粒径感度校正用の標準粒子。 非常に高価。 低濃度、単分散

分子状汚染物質（AMC：Airborne Molecular Contaminants）の測定

近年のコンタミネーションコントロールの制御対象はパーティクルだけではなく、分子状汚染物質と呼ばれる酸性物質（A：Acids）、塩基性物質（B：Bases）、凝縮性有機物質（C：Condensables）およびドーパント物質（D：Dopants）に関心がおかれ、これら物質の低減と制御が重要な課題となっています。

（A～D：SEMATECHによる分類）

フィルタ製品からの AMC 発生量、AMC を制御するケミカルフィルタの除去性能を測定する為の試験方法の概要を以下に記載します。

試験方法模式図

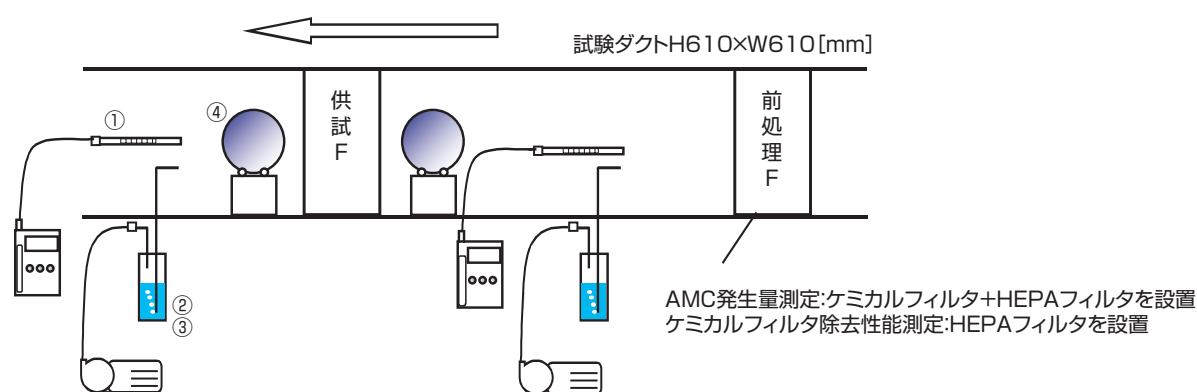

①気中有機物濃度測定

多孔質ポリマー製捕集剤（Tenax）を充填した捕集管に対象エアを吸引して、トルエン等の揮発性有機物質（VOC）～DOPに代表される凝集性有機物質（Condensables）を対象とします。

この捕集管を加熱脱着 - ガスクロマトグラフ / 質量分析装置（TD-GC/MS）を用いて分析します。

②気中水溶性イオン濃度測定

超純水を吸収液としたインピンジャに対象エアを吸引して、水溶性のイオン成分を捕集します。

この吸収液をイオンクロマトグラフィー分析装置（IC）を用いて定性定量分析を行います。

塩化水素（HCl）、二酸化硫黄（SO₂）、二酸化窒素（NO₂）など水に溶解して酸性を示す酸性物質（Acids）やアルカリ性を示すアンモニア（NH₃）など塩基性物質（Bases）を測定出来ます。

③気中金属濃度測定

②と同様にインピンジャを用いたサンプリングを行い、吸収液を誘導結合プラズマ質量分析装置（ICP-MS）を用いて定性定量分析を行います。

リン（P）、ボロン（B）などのドーパント（Dopants）や、鉄（Fe）、銅（Cu）、アルミニウム（Al）、ナトリウム（Na）、カルシウム（Ca）、他金属類を測定出来ます。

④ウェーハ曝露測定

酸化膜付き Si ウェーハを測定対象エアに曝露して、ウェーハ表面に有機物を吸着させます。

これをウェーハ加熱脱離 - ガスクロマトグラフ / 質量分析装置（WTD-GC/MS）を用いて分析する事により、ウェーハに選択的に吸着する有機物（主に Condensables）を測定出来ます。

フィルタ製品からの AMC 発生量

①～④の方法を用いて、評価フィルタの入口出口の AMC 濃度測定を行い、下記式により発生量を求めます。

$$\text{AMC 発生量} = \text{出口濃度} - \text{入口濃度}$$

ケミカルフィルタの除去性能

①～④の方法を用いて、評価フィルタの入口出口の AMC 濃度測定を行い、下記式により除去率を求める。

$$\text{AMC 除去率}(\%) = (1 - \text{出口濃度} / \text{入口濃度}) \times 100$$

UL規格

UL (Underwriters Laboratories Inc.) とは「公共安全」を目的とした米国の民間の非営利機関であり製品安全の試験・認証機関である。

UL 900 規格 :

ULが規定するエアフィルタの難燃規格。フィルタに火炎を当てた際、引火せず且つ極少量の煙しか発生しないClass 1 エアフィルタと、ある程度に燃焼し、多少の煙を発生するClass 2 エアフィルタの2級に分類される。

FM規格

FM (Factory Mutual) とは、米国の世界的な産業相互保険組織である。

工場設備関係に使用される機器に対する多くの規格が制定され、試験によりその規格への準拠が認められたものは、FM 合格品 (FM Approved) とみなされる。

FM4920 :

クリーンルームの天井システム用材料に対する難燃性能規格基準です。

SEMI

SEMI (Semiconductor Equipment and Materials Institute) とは半導体および FPD (Flat Panel Display) 関連製造装置・材料産業をコアとする国際的な工業会組織である。

SEMI スタンドアードは、世界の半導体、FPD ならびに MEMS (Micro Electro Mechanical Systems) 関係者によって作られ、業界で広く推奨されている製造装置ならびに材料の国際標準です。

CEマーキング

CE とは欧州連合 (EU) 域内で流通する製品に対する安全規格で、CE マーキングとは製造元が、その製品に対して EU の法的規制に適合している事を証明する目的で添付を義務付けたマーキングである。EU では一定の製品に対して CE マーキングは義務付けられている。

RoHS指令

RoHS指令とは、欧州連合 (EU) が2006年7月から始める有害な化学物質の使用を禁止する指令。その目的は、地球環境破壊や人の健康に害を及ぼす危険を最小化することである。

対象となる有害化学物質は鉛や六価クロム、水銀、カドミウムのほか、PBB (ポリ臭化ビフェニール) とPBDE (ポリ臭化ジフェニルエーテル) という2種類の臭素系難燃剤の計6物質である。

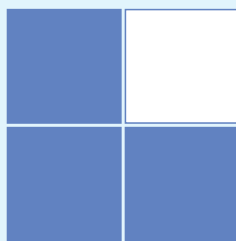

ケンブリッジフィルターコーポレーション株式会社

本社 〒105-0014 東京都港区芝3-14-2 芝ケンブリッジビル
☎ 03(6400)5011 FAX 03(6400)5022

大阪営業所 ☎ 06(6444)0008 名古屋営業所 ☎ 052(222)1060

九州営業所 ☎ 092(262)6436 東北営業所 ☎ 022(217)2211

北陸営業所 ☎ 076(282)9811 六ヶ所営業所 ☎ 0175(72)4428

<https://cambridgefilter.com>